



NF 537
CLAPETS RÉSISTANT AU FEU

www.marque-nf.com



FOC-EIS-120-MA clapets coupe-feu à réarmement manuel s/ norme NF S 61-937 (diam 355-630)



- Les clapets coupe-feu de la série **FOC-EIS-120-MA** fonctionnent comme élément séparateur entre deux secteurs d'incendie et présentent la même résistance au feu que les éléments structurels des cloisonnements, afin de limiter le risque de propagation d'un incendie à l'intérieur d'un bâtiment.

- Les clapets coupe-feu FOC-EIS-120-MA sont conformes à la réglementation suivante :

- La carcasse est totalement conçue en acier galvanisé et reliée par soudure.

- Le clapet présente une conception symétrique qui permet une installation dans un chantier support indépendamment du sens de l'air.

- La lame de fermeture est conçue en matériel céramique, résistant aux températures élevées et à l'abrasion.

- Ces clapets remplissent les conditions requises pour la sigle (S) d'étanchéité aux fumées froides.

- L'étanchéité au passage des fumées froides est possible grâce à un joint entre le périmètre de la carcasse et la lame de fermeture.

- Dans le cas des températures élevées, le clapet incorpore un joint intumescent qui s'étend et forme une pâte qui empêche le passage de l'air chaud et de la fumée d'un côté du clapet à l'autre.

- Les dispositifs d'actionnement du clapet sont à déclenchement automatique par un fusible thermique taré à 72 °C qui active la fermeture de ce dernier lorsque cette température est atteinte. Le réarmement est manuel.

Norme Européenne d'Essai, EN 1366-2

*(Essais de résistance au feu d'installations de service
Partie 2: clapets coupe-feu)*

Norme Européenne de Classification, EN 13501-3

(Classification à partir de données obtenues pendant les tests de résistance au feu de produits et éléments utilisés dans les installations de service des bâtiments : Conduits et clapets résistants au feu)

Norme Européenne pour Marquage CE, EN 15650

(Ventilation de bâtiments. clapets coupe-feu)

Norme Européenne d'Essai, EN 60529:1991

(Degrés de protection fournis par les enveloppes (Code IP)

Norme Européenne d'Essai EN 1751

(Ventilation de bâtiments - Unités terminales d'air - Essais aérodynamiques de vannes et clapets)

Norme Internationale d'Essai ISO 10294-4

*(Fire resistance tests – Fire dampers for air distribution systems
Partie 4: Test of thermal release mechanism)*

Norme française, NF S 61.937 (partie 1/ partie 5)

(Systèmes de Sécurité Incendie (S.S.I.) - Dispositifs Actionnés de Sécurité (D.A.S.)

DÉCLARATION DE PRESTATIONS

DÉCLARATION DES PERFORMANCES (N° 0370-CPR-1380)					V10/18
1. Identification du produit de construction:					Clapet coupe-feu rectangulaire "FOC-EIS-120"
2. Nom et adresse de contact du fabricant:					Madel Air Technical Diffusion S.A. C/ Pont de les Bruixes P-5, P.I. La Gavarra, 08540 CENTELLES (Barcelona)
3. Usage(s) prévu(s):					Dispositif pour utilisation dans les systèmes de chauffage, ventilation et conditionnement d'air aux limites du feu pour maintenir le compartimentage et protéger les moyens d'évacuation en cas d'incendie, selon l'annexe ZA.1 de la norme EN 15650:2010
4. Système d'évaluation et de vérification de la constance des performances:					Système 1
5. Organisme(s) notifié(s):					APPLUS - 0370 A réalisé: - Détermination du type de produit sur base des essais de type; - Inspection initiale de l'usine de production et du contrôle de la production en usine; - Surveillance continue et l'évaluation de la production en usine Système 1 N° certificat: 0370 - CPR - 1380 Rapport d'essai: 12/5477-1238, 11/3043-1267, 18/12815-1800, 14/8629-947, 18/17552-1210, SA180042, SA150025A
6. Performance déclarées (selon EN 15650:2010):					
Caractéristiques essentielles					Performances
Dimensions	Type	Construction support	Type de pose	Position du dispositif	Classement
Ø200 - 630 mm	Paroi massive	Mur en maçonnerie, Béton armé ≥ 110 mm	Encastré	0° et 180°	EI 120 (V _e i→o) S (500Pa)
	Paroi flexible	Plaques de plâtre type F(s)/EN 520 98 (12,5x2 + 48 (LM, 50Kg/m ³) + 12,5 x2) ≥ 98mm	Encastré	0° et 180°	EI 90 (V _e i→o) S (500Pa)
Conditions nominales d'activation/ de sensibilité: Capteur de capacité de charge Capteur de réponse en température					Conforme
Délai de réponse (temps de réponse) selon EN 1366-2: Temps de fermeture					Conforme
Fiabilité opérationnelle: Cycles d'ouverture et de fermeture selon EN 1366-2 Cycles d'ouverture et de fermeture selon EN 15650					50 cycles ...- /MAV - 300 cycles, ...- /MAF.../ - 300 cycles, ...- /MFS.../ - 10.200 cycles, ...- /MFB.../ - 10.200 cycles
Durabilité du délai de réponse selon EN1366-2: Capacité de charge et réponse en température du capteur					Conforme
Durabilité de la fiabilité opérationnelle selon EN 15650: Cycles d'ouverture et de fermeture					Conforme
7. Les performances du produit identifié aux points 1 sont conformes aux performances déclarées indiquées au point 6. La présente déclaration des performances est établie sous la seule responsabilité du fabricant identifié au point 2. Signé pour le fabricant et en son nom par:					
 Joan Arcarons Alibés Centelles, 22/10/18 (Technical Manager)					

CLASSIFICATION

FOC-EIS-120-MA Clapet à réarmement manuel et fermeture automatique par température.

PIÈCES DÉTACHÉES

FOC-EIS-120-MA

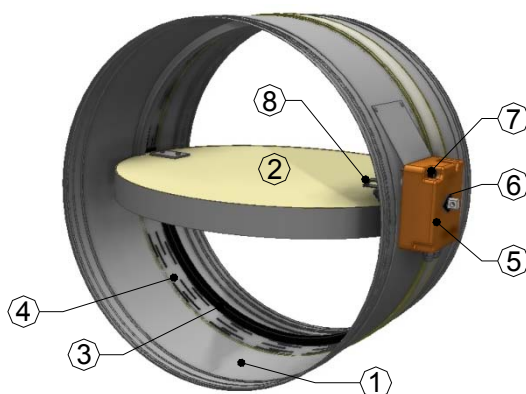

- | | |
|-------------------------------------|---------------------------------|
| 1. Carcasse | 5. Mécanisme/MA/ |
| 2. Lame d'ouverture et de fermeture | 6. Indicateur de position |
| 3. Joint d'étanchéité | 7. Bouton-poussoir actionnement |
| 4. Pont thermique | 8. Fusible thermique à 72 °C |

DIMENSIONS

FOC-EIS-120-MA

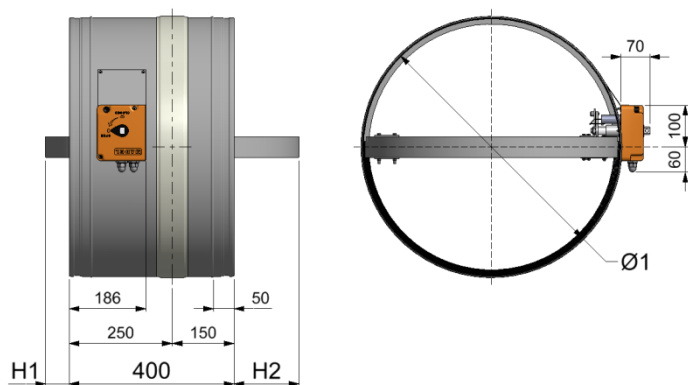

Dn	Ø1 (mm)	H1 (mm)	H2 (mm)
355	353	-	25
400	398	-	50
500	498	-	100
630	628	60	160

DISPOSITIFS D'ACTIONNEMENT

-MA Clapet à réarmement manuel et fermeture automatique par fusible thermique taré à 72 °C.

Standard

- Fusible thermique à 72 °C
- Bouton-poussoir de vérification manuelle
- Réarmement manuel
- Indicateur de position de clapet
- protection IP42

En option

...- /PIFR/ Contacts fins de course.

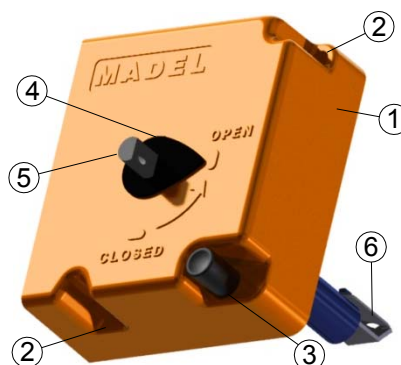
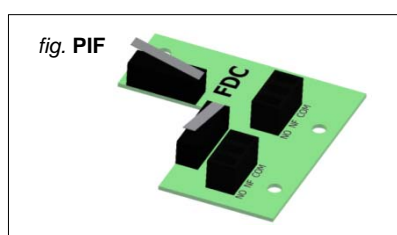
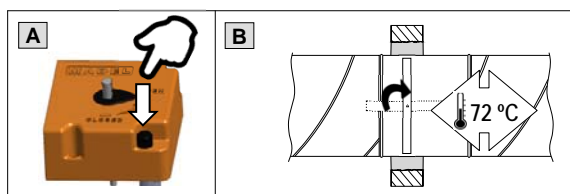

fig. MA

1. Carcasse de dispositif
2. Vis de fixation de carcasse
3. Bouton-poussoir pour fermeture de clapet
4. Indicateur de position de clapet
5. Axe pour réarmement manuel
6. Fusible thermique bimétallique à 72 °C

Fermeture (bloquer)

- **Manuelle** : En appuyant sur le bouton-poussoir (A)
- **Automatique** : Le fusible atteint les 72 °C (B)
- **À distance** : -



Ouverture (restaurer)

- **Manuelle** : En tournant dans le sens antihoraire de 90° l'axe du Mécanisme (5) avec un outil au diamètre inférieur à 8 mm (C)
- **Automatique** : -

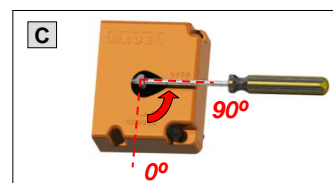

Connexion électrique

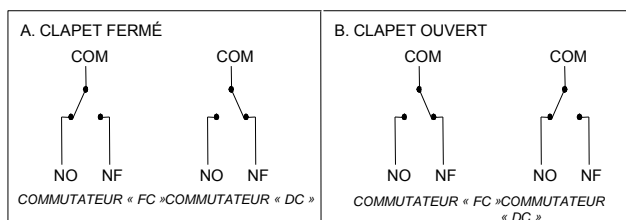
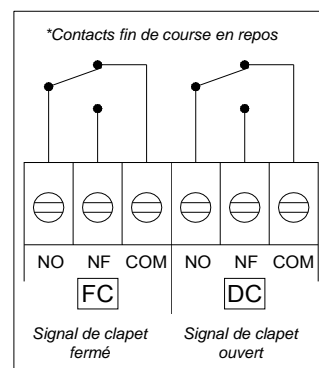
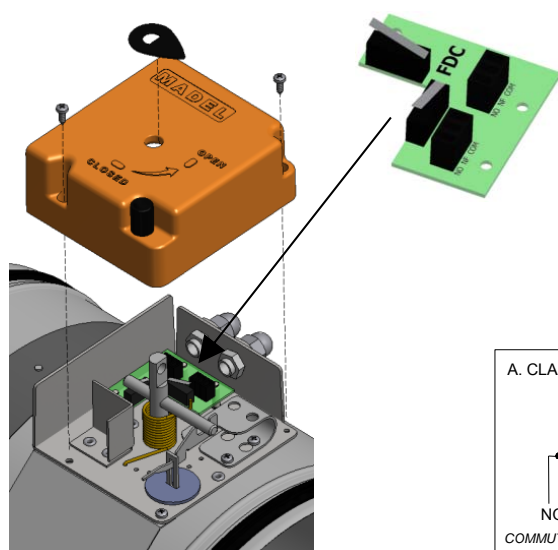

GÉNÉRALITÉS

MANIPULATION ET ENTREPOSAGE

- Éviter un entreposage à l'extérieur.
- Éviter le contact avec des liquides.
- Éviter les coups.
- Ne pas placer de poids sur la lame.
- Ne pas utiliser le clapet pour une fin autre que celle pour laquelle il a été conçu.
- Utiliser le dispositif d'actionnement pour ouvrir/fermer le clapet, jamais avec la lame.

CHANTIER SUPPORT ET INSTALLATION

- Les clapets coupe-feu MADEL sont classés pour les types de chantiers support décrits dans ce document ou les chantiers support du même type avec davantage d'épaisseur/densité/nombre de plaques (selon EN 1366-2).
- Toute variation du chantier support, étanchéisation et/ou installation par rapport à l'ouvrage décrit dans ce document empêchera la cartouche de remplir la classification concédée.
- Installer le clapet avec la lame fermée et éviter les pressions excessives sur le corps de ce dernier.
- Éviter la projection de matériaux contre l'intérieur du tunnel.
- Éviter les vibrations dans l'installation.
- Vérifier l'ouverture et la fermeture du clapet une fois installé.

DISTANCES MINIMALES (d'après EN 1366-2)

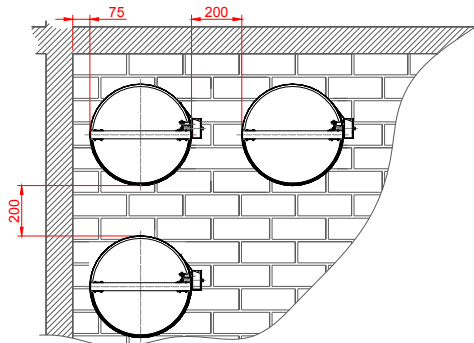

- La séparation minimale entre les clapets coupe-feu et les éléments constructifs sera de 75 mm.
- La séparation minimale entre les clapets coupe-feu sera de 200 mm.

INSTALLATION

- MUR RIGIDE

Dimensions	Caractéristiques du chantier support		Étanchéisation	Classification
Ø355 à Ø630	Mur rigide	Maçonnerie ≥ 110mm	Mortier	EI120 (v _e i↔o) S (500Pa)
Ø355 à Ø630	Mur rigide	Béton armé ≥ 110mm	Mortier	EI120 (v _e i↔o) S (500Pa)

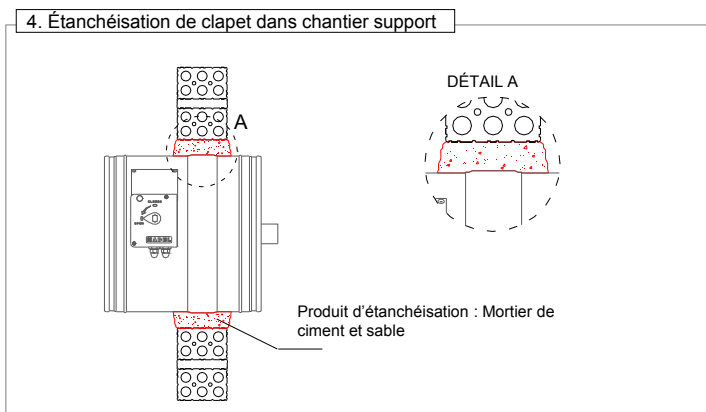
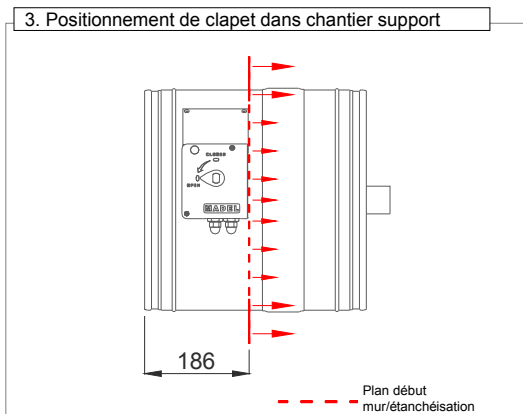
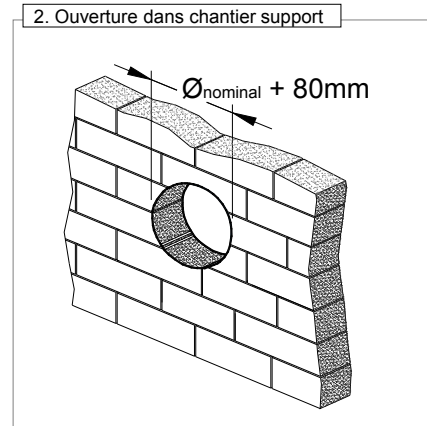
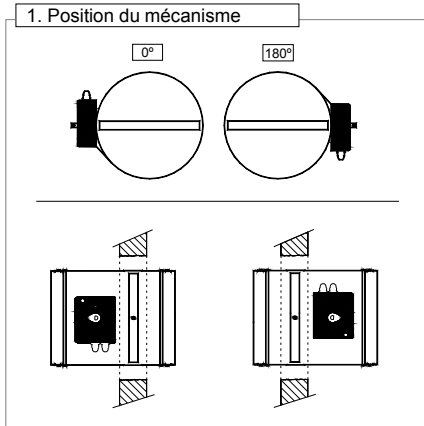

INSTALLATION

- MUR FLEXIBLE

Dimensions		Caractéristiques du chantier support	Étanchéisation	Classification
ø355 à ø630	Mur flexible	12.5 x2 (Plaque type F, s/ EN 520) + 48 (LM, 50Kg/m ²) + 12.5 x2 (Plaque type F, s/ EN 520), modulation 400mm ≥ 98 mm	kit /ACF/	EI 90 (ve i→o) S (500Pa)

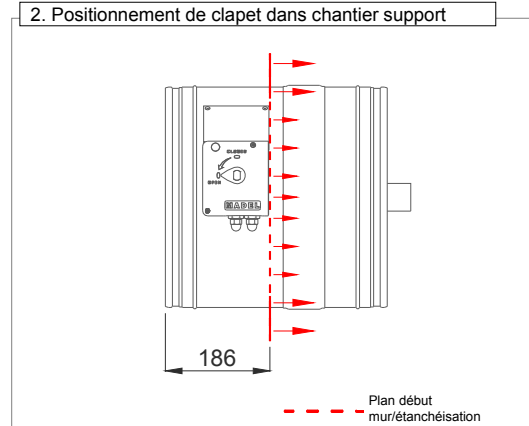
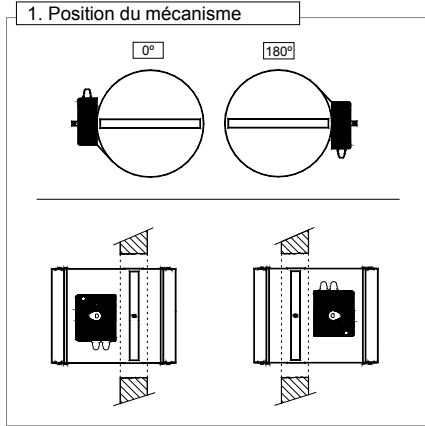

3. Montage de la structure

Diam. 200 - 400

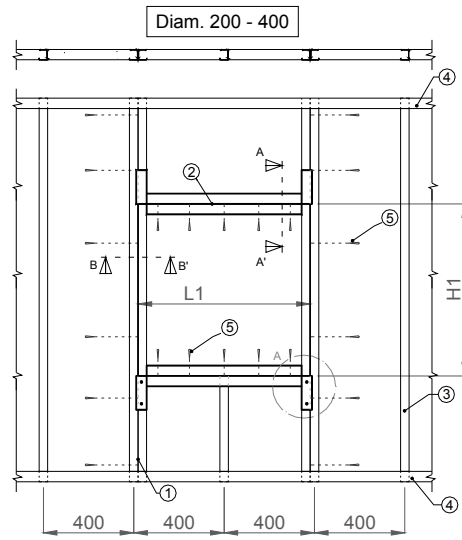

Diam. 500 - 630

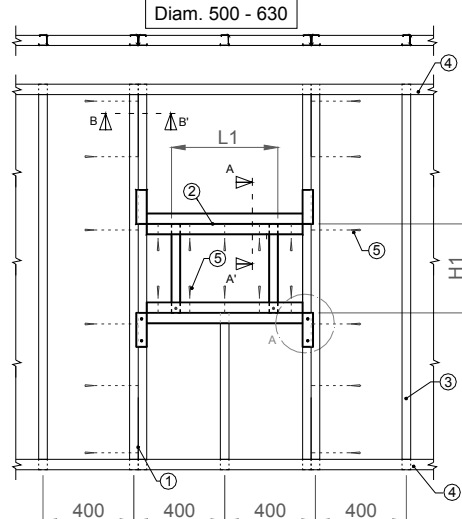

DÉTAIL A

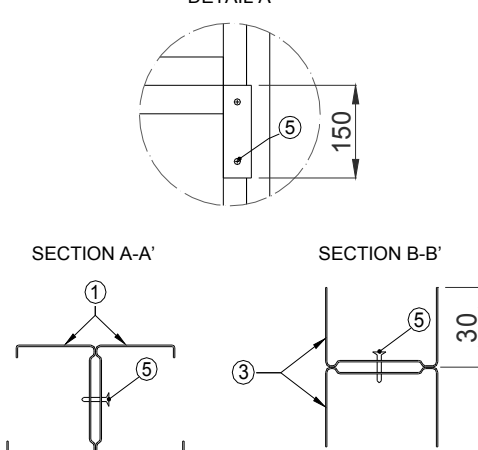

SECTION A-A'

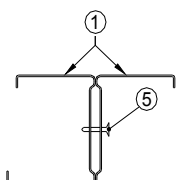

SECTION B-B'

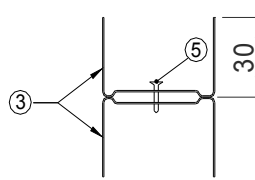

Dn (mm)	L1 (mm)	H1 (mm)
200	380	300
250	430	350
315	495	415
355	535	455
400	580	500
500	762	680
630	762	760

LÉGENDE

- 1. MONTANTS 48 EN H
- 2. CANAUX 48 EN H
- 3. MONTANTS 48
- 4. CANAL 48
- 5. VIS MÉTAL-MÉTAL 3.5 x 9.5

INSTALLATION

- MUR FLEXIBLE

3. Montage de kit/ACF/ (intérieur)

Diam. 355 - 400

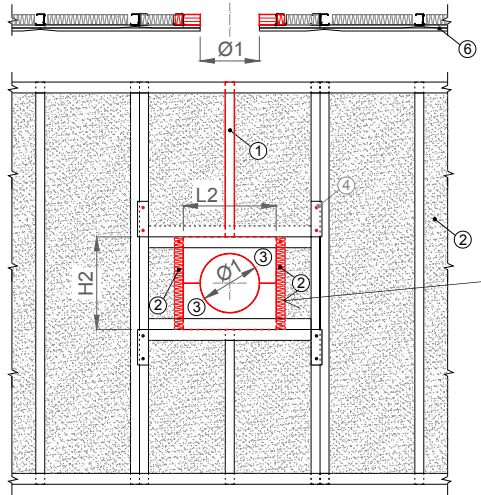

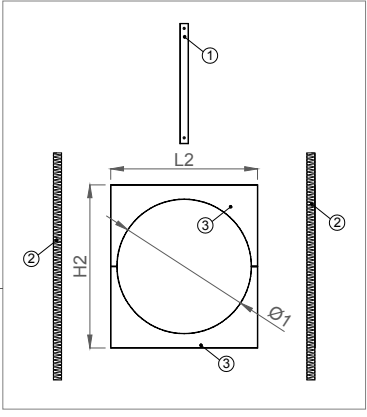

Diam. 500 - 630

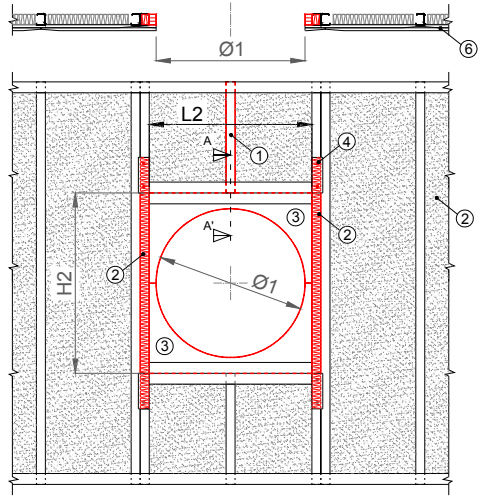

A-A'

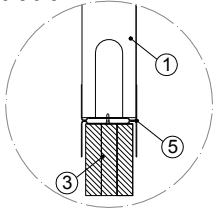

Dn (mm)	L2 (mm)	H2 (mm)	Ø1 (mm)
355	455	455	365
400	500	500	410
500	600	600	510
630	680	760	640

LÉGENDE	
1.	Montant 48
2.	Laine minérale (40 mm, 50 Kg/m ³)
3.	Kit /ACF/
4.	Vis métal - métal 3.5 x 9.5
5.	Canal 48 EN H
6.	Plaque type F (EN-520) 15 mm x 2 (1ère face)

3. Montage du clapet

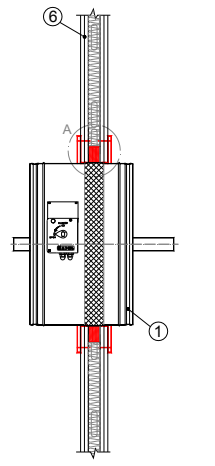

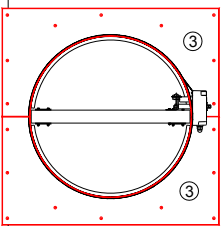

DÉTAIL A

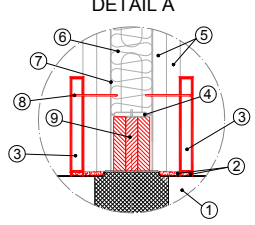

LÉGENDE	
1.	FOC-EIS-120
2.	Mastic intumescent
3.	Kit /ACF/ (extérieur)
4.	Canal 48 EN H
5.	Plaques type F (EN-520) 12.5 mm
6.	Laine minérale (40 mm, 50 Kg/m ³)
7.	Montants 48
8.	Vis perceuse 4.2 x 70
9.	Kit /ACF/ (intérieur)

TEXTE DE PRESCRIPTION



Fourn. et mise en place de clapet coupe-feu pour conduit circulaire, classé EIS 120 à réarmement manuel s/ norme NF S 61-937 et certification CE de la série **FOC-EIS-120-MA diam. 500.**
 Avec dispositif à actionnement manuel.
 Construit en acier galvanisé et matériel réfractaire. Fusible thermique à 72 °C. Avec joint intumescent et un autre d'étanchéité empêchant la propagation de fumées.
 Avec les éléments nécessaires pour le montage.
Marque MADEL.

CODIFICATION

FOC-EIS-120 - MA - /PIFR/ diam.....

1

2

3

4

1. Produit

4. Diamètre nominal (mm)

2. Dispositif d'actionnement

- **MA** (Manuel)

3. Accessoires

- **/PIFR/** (Plaque de début/fin de course pour -MA)

- **/ACF/** (Accessoire pour montage dans mur flexible)

DONNÉES TECHNIQUES

FOC-EIS-120-MA

SECTION DE PASSAGE (m²)

FOC	A k m ²	Qmin m ³ /h	Qmax m ³ /h
80	0.0005	54	126
100	0.0078	85	196
125	0.0122	130	307
160	0.020	216	504
200	0.031	330	780
250	0.049	529	1234
315	0.0779	840	1960
355	0.0989	1068	2492
400	0.125	1350	3150
500	0.196	2117	4940
630	0.312	3369	7862

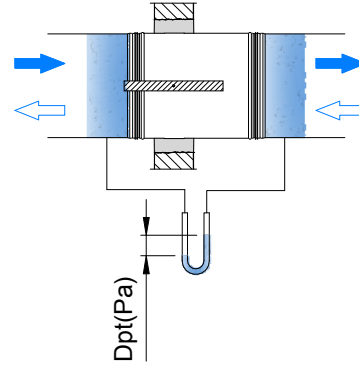

PERTE DE CHARGE / PUISSANCE SONORE

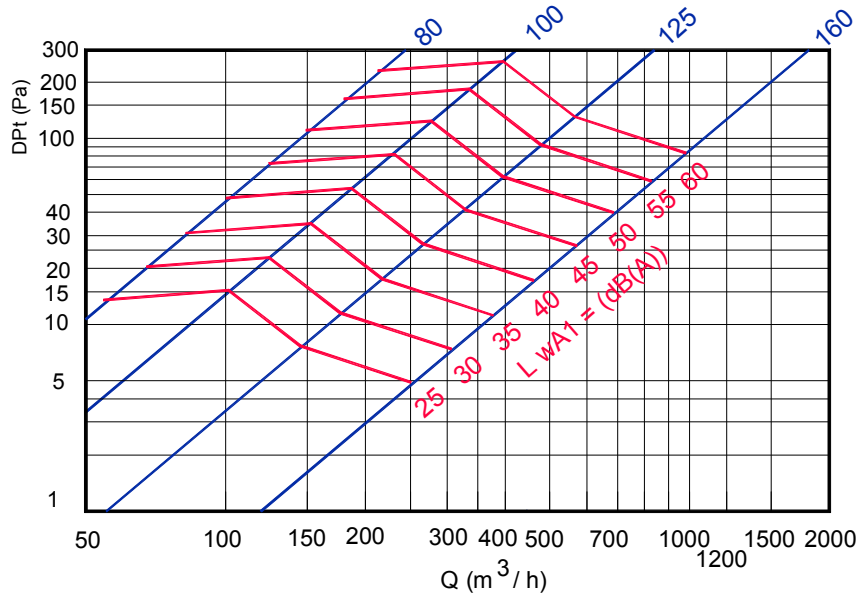

DONNÉES TECHNIQUES
FOC-EIS-120-MA

PERTE DE CHARGE / PUISSANCE SONORE

