

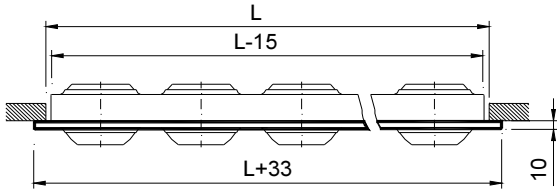

Панель с реактивными носиками дальнего действия КОО

MADEL

Реактивные сопла КОО были специально разработаны для кондиционирования воздуха в помещениях большого объема, где нужна большая дальность выброса воздуха, при перепаде температур до 12°C . Их устанавливают в подвесные потолки или в стене.



КЛАССИФИКАЦИЯ

КОО Мульти-функциональные сопла ,регулируемые вручную.

Ø	LxH	B	A	H1	H2	UN.	
80	Lx100	44	46	133	-	L/H	1 line
	Lx200	44	46	-	233	4x(L/H)	2 lines
125	Lx150	61	63	183	-	L/H	1 line
	Lx300	61	63	-	333	4x(L/H)	2 lines

Lx100	n° toberas	Lx200	n° toberas
200x100	2	200x200	4
300x100	3	300x200	6
400x100	4	400x200	8
500x100	5	500x200	10
600x100	6	600x200	12
700x100	7	700x200	14
800x100	8	800x200	16
900x100	9	900x200	18
1000x100	10	1000x200	20

Lx150	n° toberas	Lx300	n° toberas
300x150	2	300x300	4
450x150	3	450x300	6
600x150	4	600x300	8
750x150	5	750x300	10
900x150	6	900x300	12
1050x150	7	1050x300	14
1200x150	8	1200x300	16

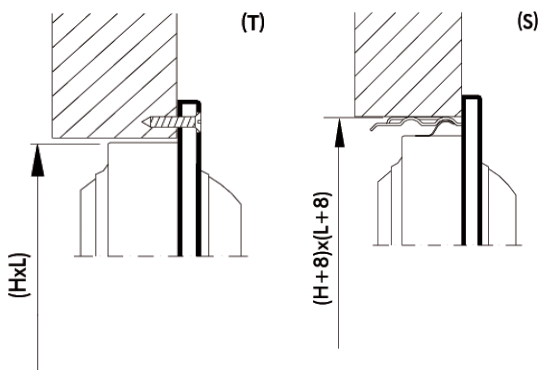
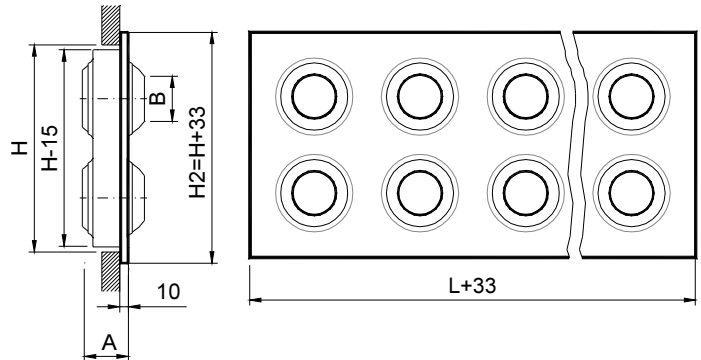
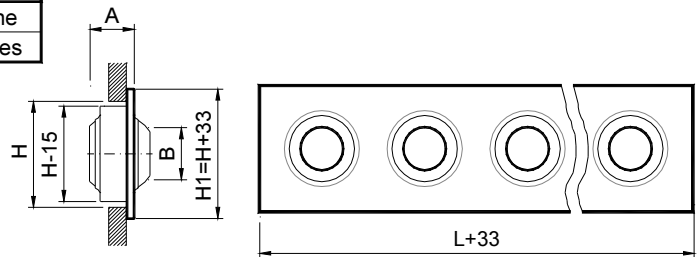

КРЕПЛЕНИЕ

(S) Крепление с помощью зажимов . Для монтажа необходима монтажная рамка.

(T) Видимые отверстия под болты. Требуется для монтажа на потолке.

IEK

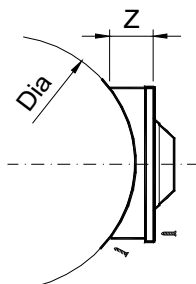

АКСЕССУАРЫ

IEK Хомут для соединения с круглым воздуховодом.

IEK- Dia - L x H	Dia Conducto Dia Duct	Z
IEK- Dia - L x 100	200 - 1600	48
IEK- Dia - L x 150	250 - 1600	48
IEK- Dia - L x 200	315 - 1600	65
IEK- Dia - L x 300	400 - 1600	95

PLRX

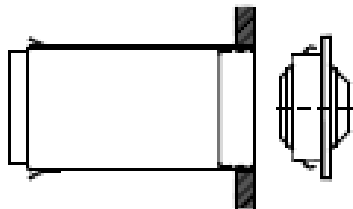

ДОПОЛНИТЕЛЬНЫЕ ЭЛЕМЕНТЫ

PLRX Пленум–бокс с верхним круглым подсоединением , выполнен из гальванизированной стали.

....**/L/** Пленум–бокс с верхним круглым подсоединением.

....**-R** Пленум–бокс с регулировкой объема воздуха.

...**/AIS/** Пленум–бокс с теплозвуковой изоляцией из вспененного материала , имеющего коэффициент теплопроводности 0,04 w/mk. Этот материал соответствует требованиям следующих технических условий на огнестойкость :

UNE 23-727 M2

NFP 92-501 M2

DIN 4102 M2

ОТДЕЛОЧНЫЕ ПОКРЫТИЯ

R9010 Матовый белый цвет.

M9016 Покрытие лаком белого цвета .



POSITION 1 (0°)
 KOO Lx100
 KOO Lx150

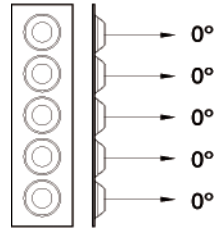

POSITION 1 (0°)
 KOO Lx200
 KOO Lx300

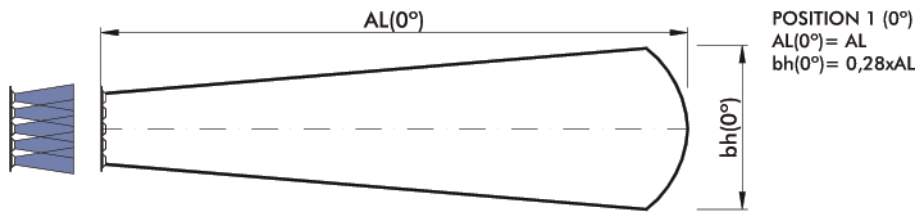
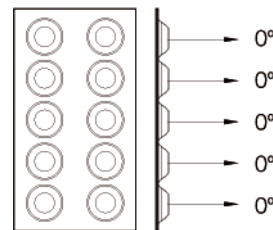

POSITION 1 (0°)
 $AL(0°) = AL$
 $bh(0°) = 0,28xAL$

POSITION 2 (22°)
 KOO Lx100
 KOO Lx150

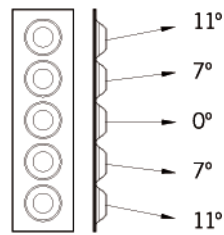

POSITION 2 (22°)
 KOO Lx200
 KOO Lx300

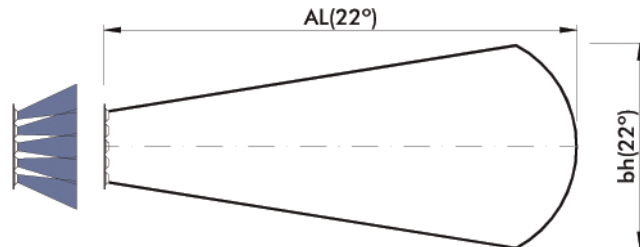
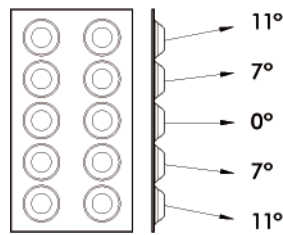

POSITION 2 (22°)
 $AL(22°) = 0,7xAL$
 $bh(22°) = 0,68xAL$

POSITION 3 (45°)
 KOO Lx100
 KOO Lx150

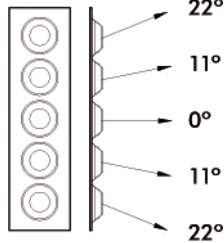

POSITION 3 (45°)
 KOO Lx200
 KOO Lx300

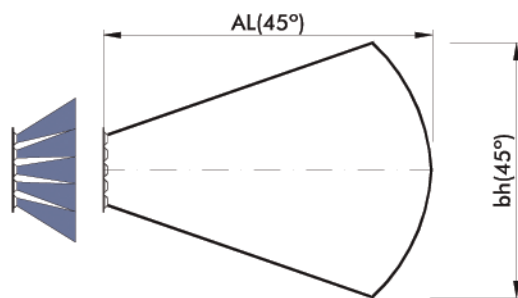
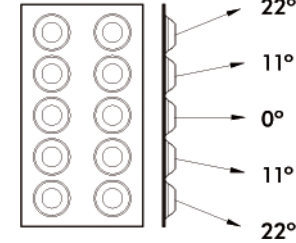

POSITION 3 (45°)
 $AL(45°) = 0,5xAL$
 $bh(45°) = 1,15xAL$



РАСЧЕТНАЯ СКОРОСТЬ, ПОТЕРЯ ДАВЛЕНИЯ И УРОВЕНЬ ЗВУКОВОЙ МОЩНОСТИ, РАСПРЕДЕЛЕНИЕ ВОЗДУХА

Рекомендуемая скорость

KOO	Vmin m/s	Vmax m/s
L x 100	2,5	10,7
L x 200	2,5	9,8

Площадь живого сечения (м²)

		Afree	Q min	Q max
200x100	2x1	0,0028	25	140
300x100	3x1	0,0043	39	210
400x100	4x1	0,0057	51	270
500x100	5x1	0,0072	65	330
600x100	6x1	0,0086	77	375
700x100	7x1	0,01	90	420
800x100	8x1	0,0114	103	465
900x100	9x1	0,0129	116	510
1000x100	10x1	0,0144	130	555
200x200	2x2	0,0057	51	265
300x200	3x2	0,0086	77	400
400x200	4x2	0,0114	103	520
500x200	5x2	0,0144	130	640
600x200	6x2	0,0172	155	720
700x200	7x2	0,02	180	795
800x200	8x2	0,022	198	870
900x200	9x2	0,0258	232	950
1000x200	10x2	0,0288	259	1025

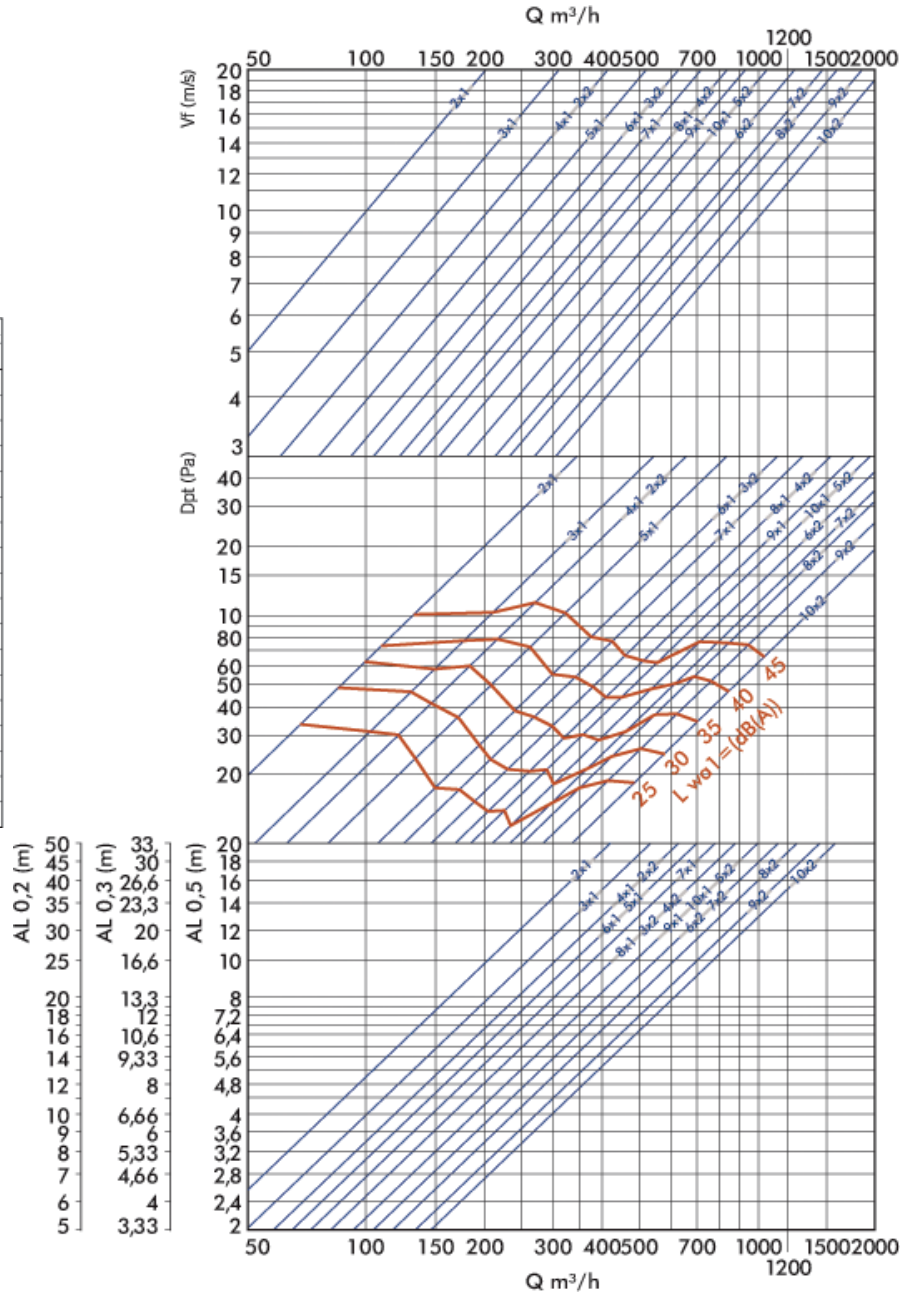



РАСЧЕТНАЯ СКОРОСТЬ, ПОТЕРЯ ДАВЛЕНИЯ И УРОВЕНЬ ЗВУКОВОЙ МОЩНОСТИ, РАСПРЕДЕЛЕНИЕ ВОЗДУХА

Рекомендуемая скорость

KOO	Vmin m/s	Vmax m/s
L x 150	2,5	10,6
L x 300	2,5	11,0

Площадь живого сечения (м²)

		Afree	Q min	Q max
300x150	3x1,5	0,0056	50	250
450x150	4,5x1,5	0,0084	76	370
600x150	6x1,5	0,0112	101	495
750x150	7,5x1,5	0,014	126	590
900x150	9x1,5	0,0168	151	680
1050x150	10,5x1,5	0,0196	176	770
1200x150	12x1,5	0,0224	202	860
300x300	3x3	0,0112	101	435
450x300	4,5x3	0,0168	151	650
600x300	6x3	0,0224	202	870
750x300	7,5x3	0,028	252	1105
900x300	9x3	0,0336	302	1340
1050x300	10,5x3	0,0392	353	1575
1200x300	12x3	0,0448	403	1810

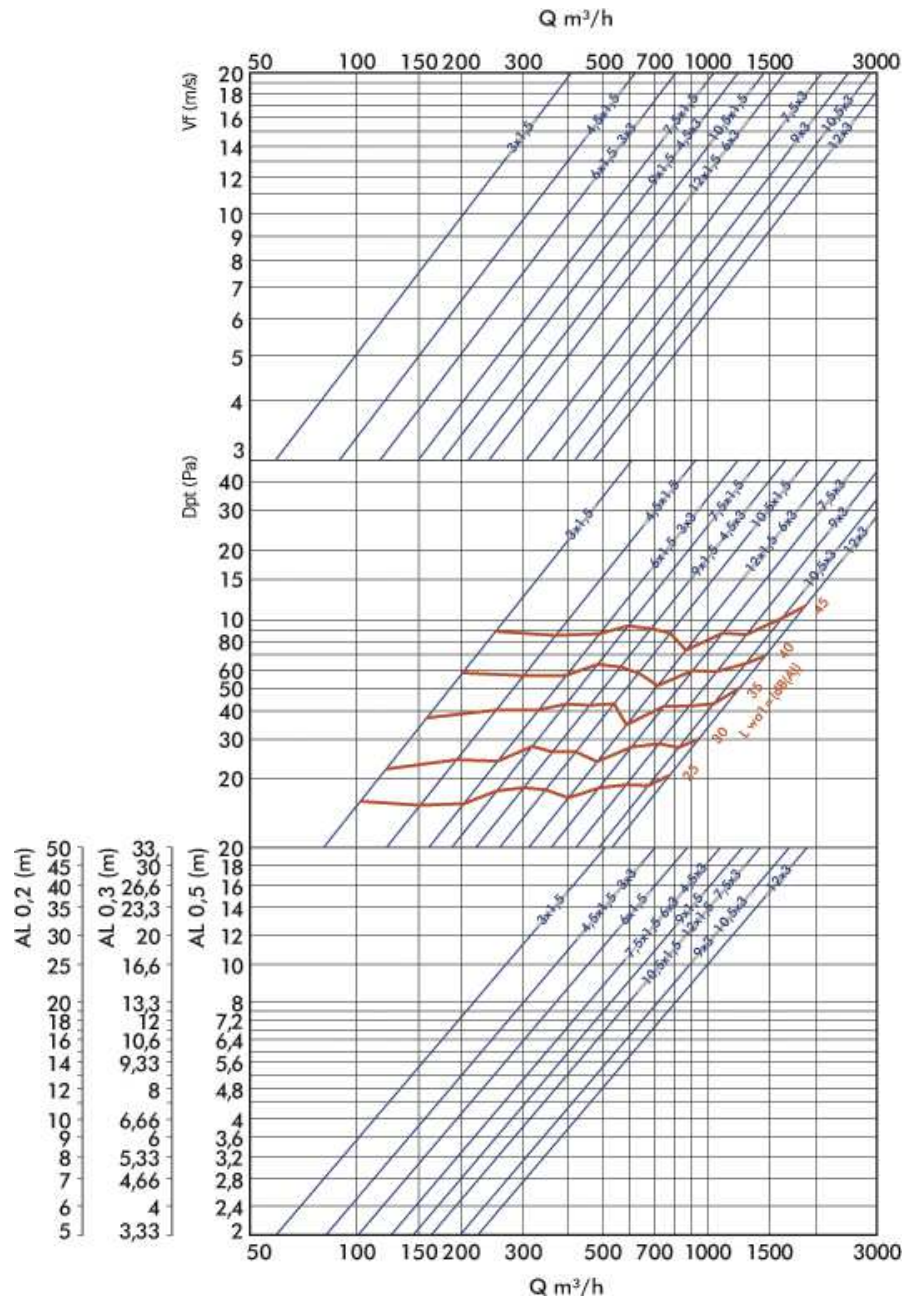

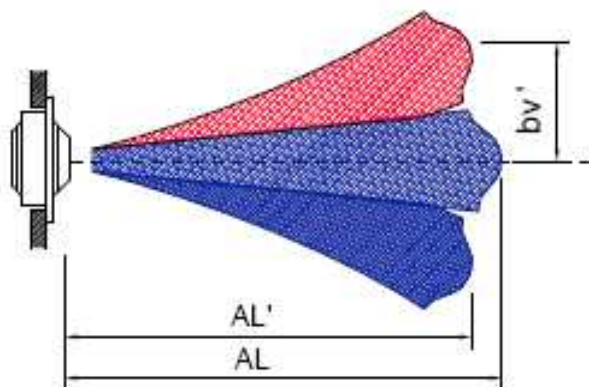
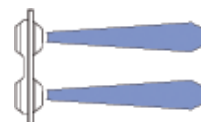

Z1	Z2	Z3	Z4
200x100	500x100	800x100	700x200
300x100	600x100	900x100	800x200
400x100	700x100	1000x100	900x200
200x200	300x200	400x200	1000x200
300x150	450x150	500x200	1050x150
	600x150	600x200	1200x150
	300x300	750x150	600x300
		900x150	750x300
		450x300	900x300
			1050x300
			1200x300

**ПОПРАВОЧНЫЙ КОЭФФИЦИЕНТ
ПРИ РАСПРЕДЕЛЕНИИ ВОЗДУХА
ПО ВЕРТИКАЛИ (bv') для ДТ(-)**

**ПОПРАВОЧНЫЙ КОЭФФИЦИЕНТ
ПРИ ВЫБРОСЕ (LO.2) ДТ(-)**

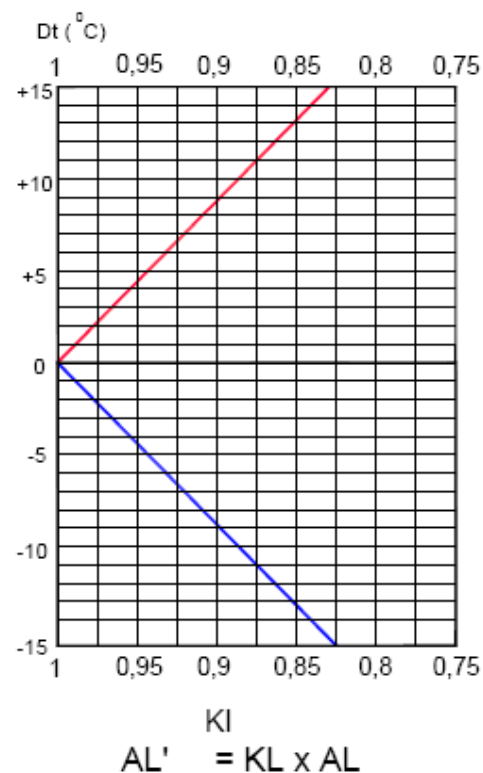
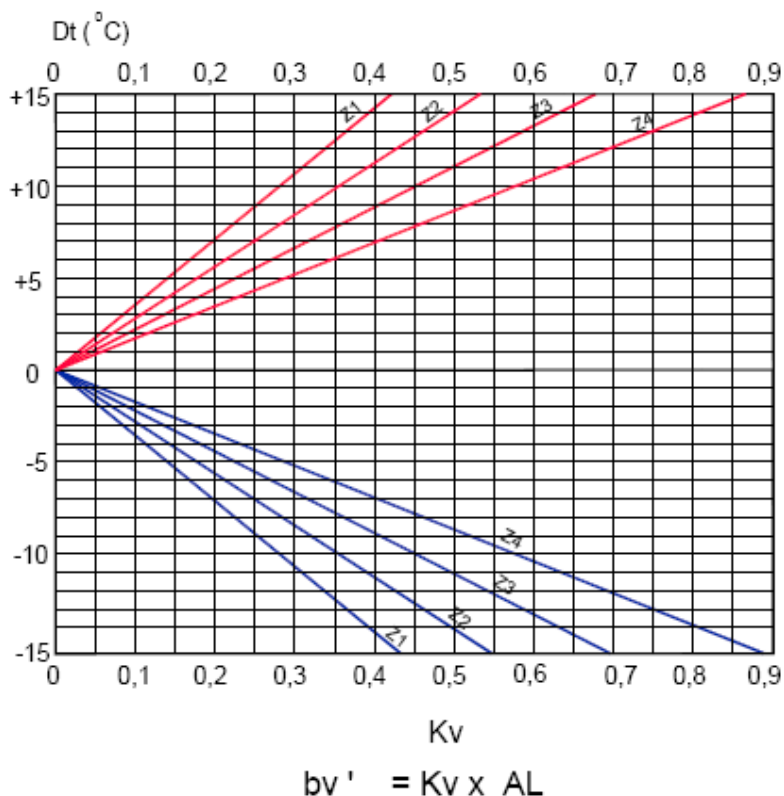

Kv – Поправочный коэффициент
при вертикальной диффузии

KI – Поправочный коэффициент
при выбросе



ПОПРАВочный КОЭФФИЦИЕНТ ПРИ РАСПРЕДЕЛЕНИИ ВОЗДУХА ПО ВЕРТИКАЛИ (ALv) DT

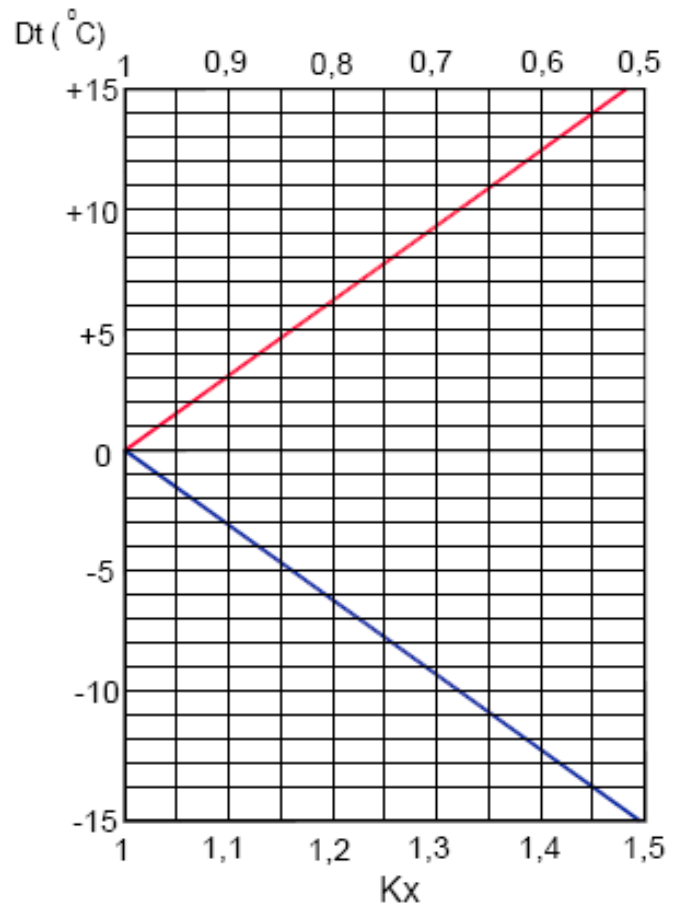
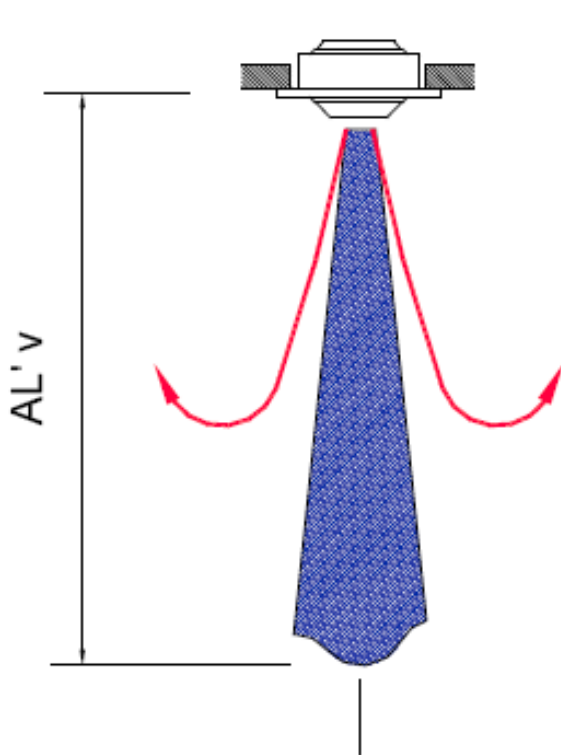

$$AL'v = Kx \times AL$$