

KAP multi-buses à longue portée

The MADEL logo is displayed in orange, bold, uppercase letters. Above the logo is a decorative horizontal band featuring a series of geometric patterns in grey, including squares, circles, and various line arrangements.

MADEL[®]

Les multi-buses **KAP** ont été conçues pour être utilisées dans des systèmes de ventilation et climatisation avec un différentiel de température jusqu'à 12° C.

Elles peuvent être montées au mur. Les multi-buses **KAP** répondent à différentes demandes fonctionnelles et architectoniques grâce à leurs buses de diffusion orientables manuellement dans toutes les directions. En fonction de la dimension de la plaque, les buses qu'elles intègrent sont de 160, 200, 250 ou 315 mm. Grâce à sa longue portée et au contrôle directionnel de la veine d'air, les multi-buses **KAP** peuvent être conseillées pour la diffusion d'air dans plusieurs types de bâtiments. En plus, son taux d'induction élevé minimise la stratification de l'air.

Les multi-buses **KAP** apportent une nouvelle esthétique d'avant-garde. Intégrant les buses de diffusion dans la plaque rectangulaire, le résultat est une surface ondulée et homogène d'une haute capacité d'intégration grâce à un design très harmonique.

CLASSIFICATION

KAP Multi-Buse orientable manuellement.

MATÉRIAUX

Buses construites en aluminium et plaque en acier galvanisé. Joints de rotation en matériau immuable, classé M1 et F2 en réaction au feu et à la fumée respectivement.

ACCESSOIRES ASSEMBLÉS

IBK Greffe pour assemblage longitudinal en conduit circulaire vu.

SYSTÈMES DE FIXATION

(T) Vis apparentes.

FINITIONS

M9016 Peinture blanche similaire RAL 9016.

R9010 Peinture blanche RAL 9010.

RAL... Peinture autres couleurs RAL.

TEXTE DE PRESCRIPTION

Fourniture et pose de multi-buse orientable manuellement dans toutes directions série **KAP (T) M9016 dim. LxH**, construite en aluminium et plaque en acier galvanisé peint couleur blanc **M9016** ou autre à décider par la D.F., fixation par vis apparentes **(T)**. Marque **MADEL**.

KAP

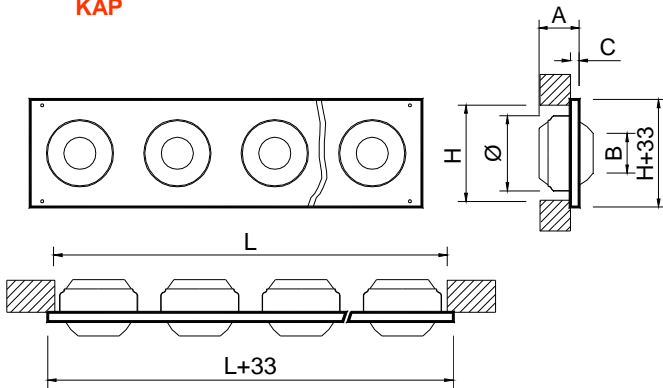

L x H	n	Ø	A	B	C	Ø
500 x 200	2	160	90	80	10	158
800 x 200	4	160	90	80	10	158
1000 x 200	5	160	90	80	10	158
1500 x 200	7	160	90	80	10	158
2000 x 200	9	160	90	80	10	158
500 x 250	2	200	115	102	10	198
800 x 250	3	200	115	102	10	198
1000 x 250	4	200	115	102	10	198
1500 x 250	6	200	115	102	10	198
2000 x 250	7	200	115	102	10	198
800 x 300	2	250	125	130	15	248
1000 x 300	3	250	125	130	15	248
1500 x 300	4	250	125	130	15	248
2000 x 300	6	250	125	130	15	248
800 x 400	2	315	180	166	15	313
1000 x 400	2	315	180	166	15	313
1500 x 400	3	315	180	166	15	313
2000 x 400	4	315	180	166	15	313

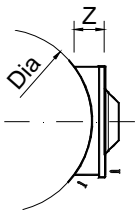

IBK- Dia - L x H	Dia Conducto Dia Duct	Z
IBK- Dia - L x 200	315 - 1600	65
IBK- Dia - L x 250	400 - 1600	75
IBK- Dia - L x 300	500 - 1600	85
IBK- Dia - L x 400	630 - 1600	170

POSITION 1 (0°)

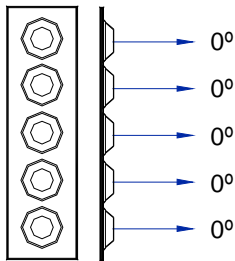

POSITION 2 (22°)

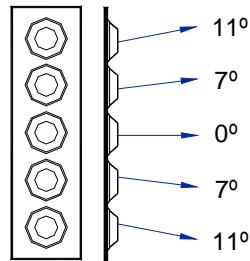

POSITION 3 (45°)

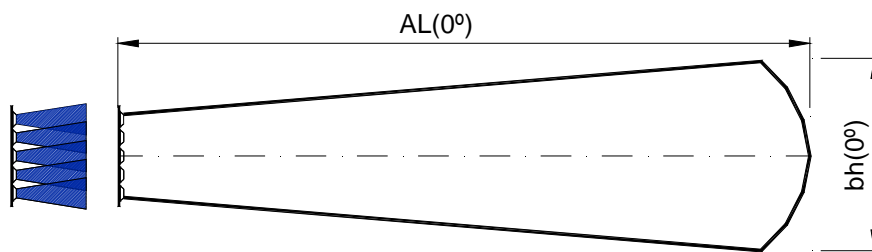
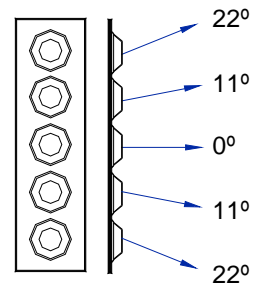

POSITION 1 (0°)
 $AL(0°) = AL$
 $bh(0°) = 0,28 \times AL$

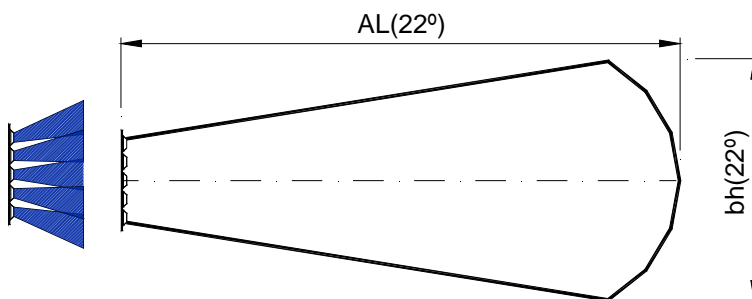

POSITION 2 (22°)
 $AL(22°) = 0,7 \times AL$
 $bh(22°) = 0,68 \times AL$

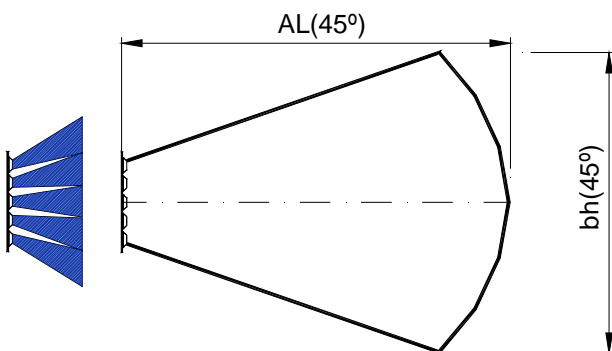

POSITION 3 (45°)
 $AL(45°) = 0,5 \times AL$
 $bh(45°) = 1,15 \times AL$

VITESSE RECOMMANDÉE

	Vfmin m/s	Vfmax m/s
L x H	2,5	12

SECTION LIBRE DE SORTIE D'AIR (m²).

L x H		Afree m ²	Qmin m ³ /h	Qmax m ³ /h
500 x 200	5 x 2	0,01	90	432
800 x 200	8 x 2	0,02	180	864
1000 x 200	10 x 2	0,025	225	1080
1500 x 200	15 x 2	0,035	315	1512
2000 x 200	20 x 2	0,045	405	1944
500 x 250	5 x 2,5	0,017	153	734
800 x 250	8 x 2,5	0,025	225	1080
1000 x 250	10 x 2,5	0,034	305	1468
1500 x 250	15 x 2,5	0,051	459	2205
2000 x 250	20 x 2,5	0,059	531	2548

VITESSE LIBRE, PERTE DE CHARGE, PUISSANCE SONORE et PORTÉE

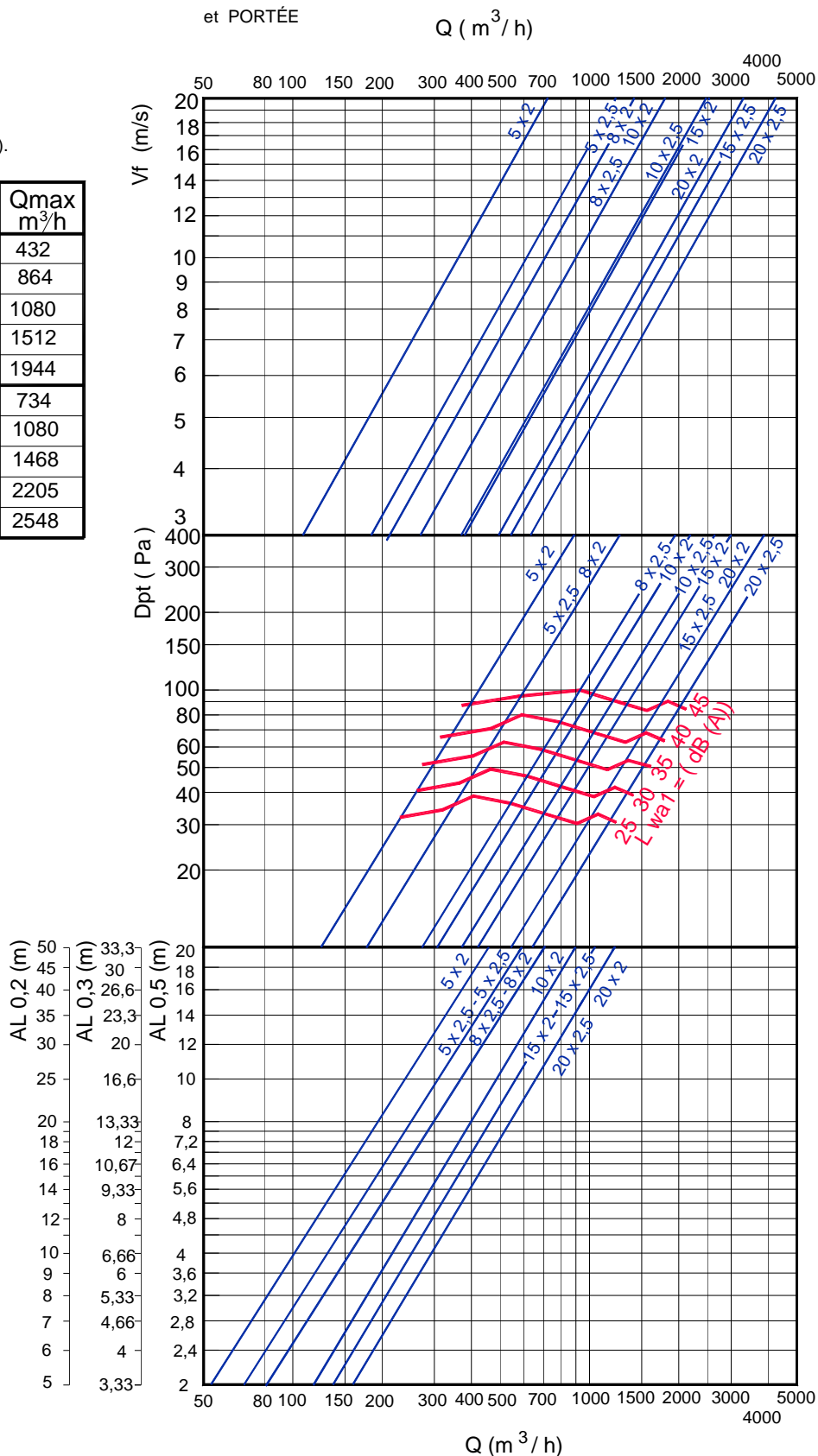

VITESSE RECOMMANDÉE

	Vfmin m/s	Vfmax m/s
L x H	2,5	11

SECTION LIBRE DE SORTIE D'AIR (m²).

L x H		Afree m ²	Qmin m ³ /h	Qmax m ³ /h
800 x 300	8 x 3	0,027	243	1166
1000 x 300	10 x 3	0,040	360	1728
1500 x 300	15 x 3	0,054	486	2332
2000 x 300	20 x 3	0,081	729	3500
800 x 400	8 x 4	0,0452	406	1952
1000 x 400	10 x 4	0,0452	406	1952
1500 x 400	15 x 4	0,0678	610	2928
2000 x 400	20 x 4	0,0904	813	3905

VITESSE LIBRE, PERTE DE CHARGE, PUISSANCE SONORE et PORTÉE

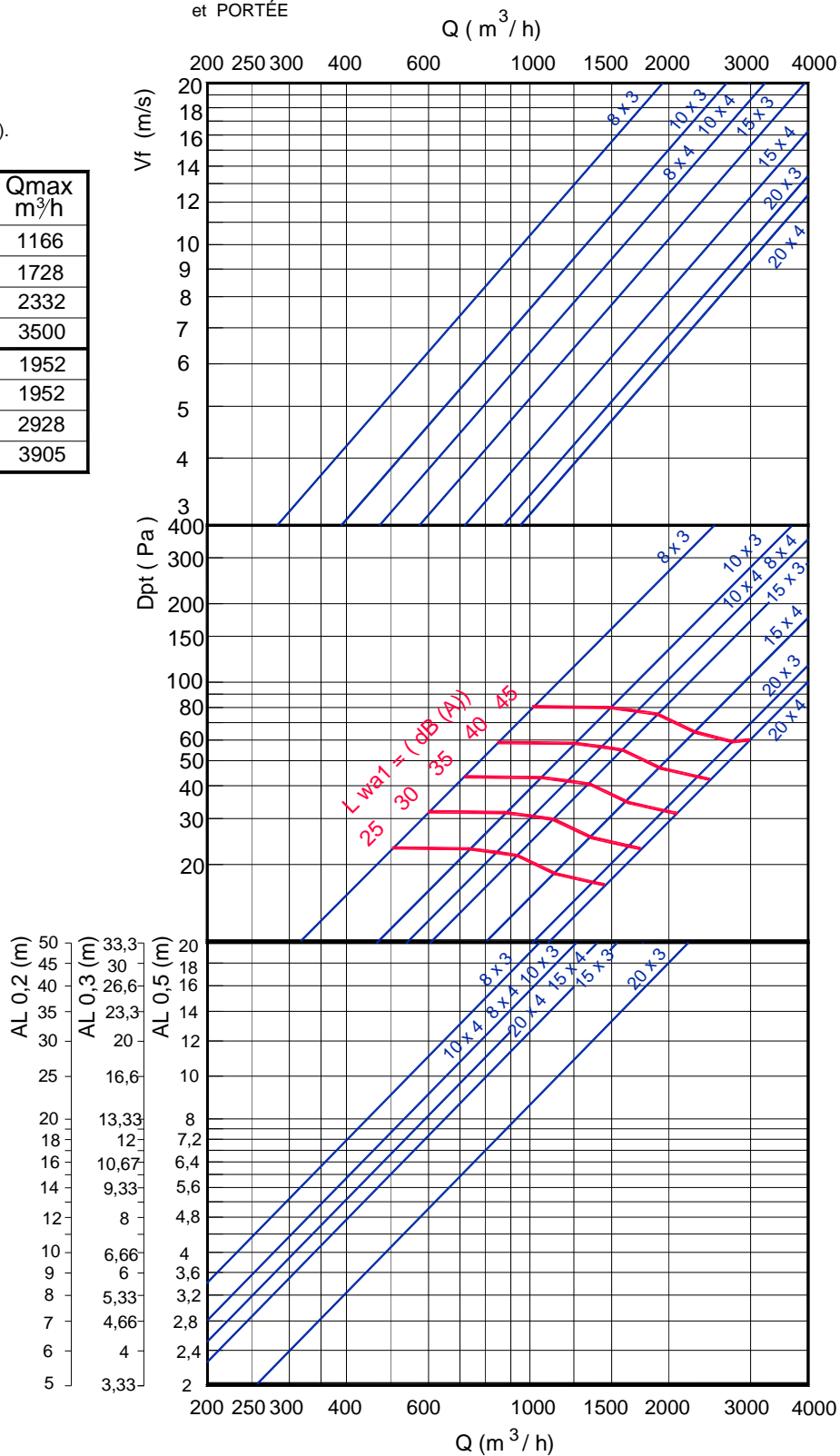

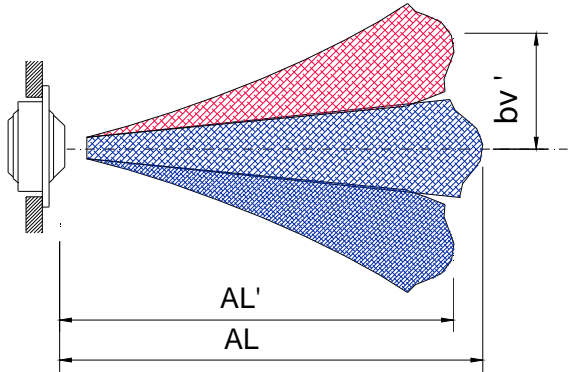

Z1	Z2	Z3	Z4
500x200	500x250	800x300	800x400
800x200	800x250	1000x300	1000x400
1000x200	1000x250	1500x300	1500x400
1500x200	1500x250	2000x300	2000x400
2000x200	2000x250		

FACTEUR DE CORRECTION POUR LA DIFFUSION VERTICALE (bv) POUR DT (-).

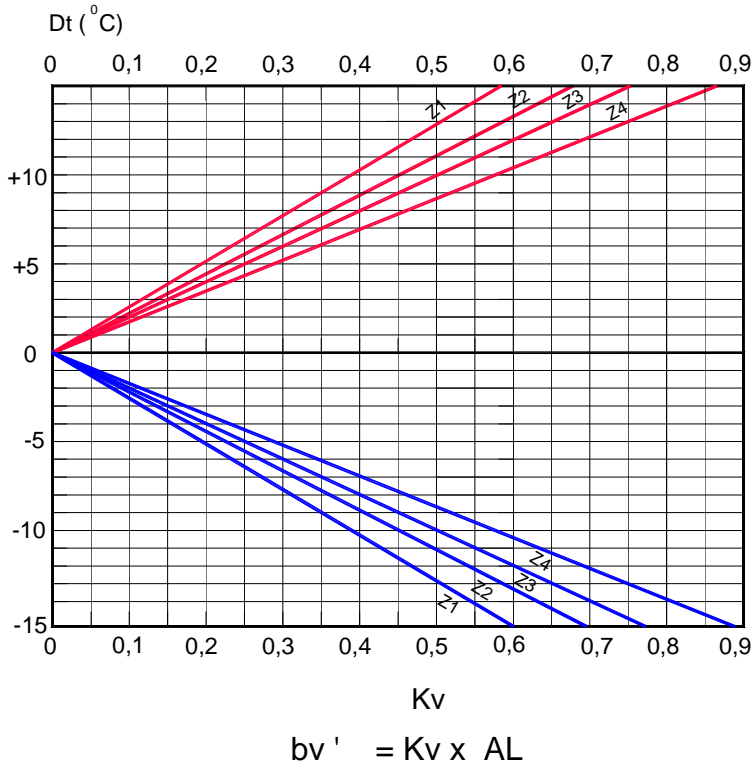

K_v = Facteur de correction pour la diffusion verticale.

FACTEUR DE CORRECTION DE LA PORTÉE (L0,2) DT (-).

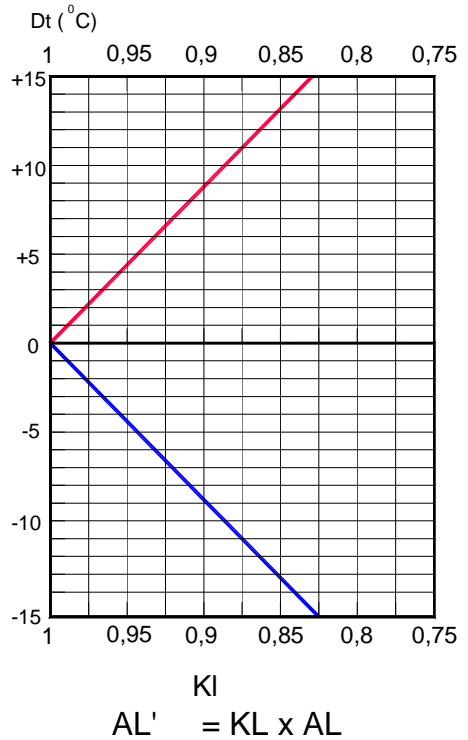

K_l = Facteur de correction pour la portée.