



FBK-EIS-120 clapets coupe-feu CE

Les clapets coupe-feu de la série **FBK-EIS-120** fonctionnent comme élément séparateur entre deux secteurs d'incendie et présentent la même résistance au feu que les éléments structurels des cloisonnements, afin de limiter le risque de propagation d'un incendie à l'intérieur d'un bâtiment.

Les clapets coupe-feu FBK-EIS-120 remplissent la réglementation suivante :

Norme Européenne d'Essai, EN 1366-2

*(Essais de résistance au feu d'installations de service
Partie 2: clapets coupe-feu)*

Norme Européenne de Classification, EN 13501-3

*(Classification à partir de données obtenues pendant les tests de
résistance au feu de produits et éléments utilisés dans les
installations de service des bâtiments : Conduits et clapets
résistants au feu)*

Norme Européenne pour Marquage CE, EN 15650

(Ventilation de bâtiments. clapets coupe-feu)

Norme Européenne d'Essai, EN 60529:1991

(Degrés de protection fournis par les enveloppes (Code IP))

Norme Européenne d'Essai EN 1751

*(Ventilation de bâtiments - Unités terminales d'air -
Essais aérodynamiques de vannes et clapets)*

Norme Internationale d'Essai ISO 10294-4

*(Fire resistance tests . Fire dampers for air distribution systems
Partie 4: Test of thermal release mechanism)*

Norme française, NF S 61.937 (partie 1/ partie 5)

*(Systèmes de Sécurité Incendie (S.S.I.) -
Dispositifs Actionnés de Sécurité (D.A.S.))*

La carcasse est totalement fabriquée en acier galvanisé et elle est reliée avec une agrafage par emboutissage.

Le dispositif d'actionnement est déplacé de l'axe de la lame pour faciliter le montage sur le terrain.

La lame de fermeture est conçue en matériel céramique, résistant aux températures élevées et à l'abrasion.

Ces clapets remplissent les conditions requises pour la sigle (S) d'étanchéité aux fumées froides.

L'étanchéité au passage des fumées froides est possible grâce à un joint entre le périmètre de la carcasse et la lame.

Dans le cas des températures élevées, le clapet incorpore un joint intumescent qui se tend et forme une pâte qui empêche le passage de l'air chaud et de la fumée d'un côté du clapet à l'autre.

Les dispositifs d'actionnement du clapet sont à déclenchement automatique par un fusible thermique taré à 72 °C qui active la fermeture de ce dernier lorsque cette température est atteinte. Le réarmement est manuel, sauf pour les clapets motorisés, où il est réalisé à distance.

DÉCLARATION DE PRESTATIONS

DÉCLARATION DES PERFORMANCES (N° 0370-CPR-1375) V10/18

1. Identification du produit de construction:	Clapet coupe-feu rectangulaire %BK-EIS-120+
2. Nom et adresse de contact du fabricant:	Madel Air Technical Diffusion S.A. C/ Pont de les Bruixes P-5, P.I. La Gavarra, 08540 CENTELLES (Barcelona)
3. Usage(s) prévu(s):	Dispositif pour utilisation dans les systèmes de chauffage, ventilation et conditionnement d'air aux limites du feu pour maintenir le compartimentage et protéger les moyens d'évacuation en cas d'incendie, selon l'annexe ZA.1 de la norme EN 15650:2010
4. Système d'évaluation et de vérification de la constance des performances:	Système 1 selon le règlement européen pour les produits de construction n° 305/2011
5. Organisme(s) notifié(s):	APPLUS - 0370 A réalisé: - Détermination du type de produit sur base des essais de type; - Inspection initiale de l'usine de production et du contrôle de la production en usine; - Surveillance continue et l'évaluation de la production en usine Système 1 N° certificat: 0370 . CPR . 1375 Rapport d'essai: 10/1016611-2699, 14/8629-947, 18/12815-1709, 18/17552-1205, SA180042, SA150025A

6. Performance déclarées (selon EN 15650:2010):					
Caractéristiques essentielles					Performances
Type	Dimensions	Support	Type de pose	Position du dispositif	Classement
Paroi massive	1000 x 600	Mur en maçonnerie Béton armé - 150 mm	Encastré	0° et 180°	EI 120 (v _e i o) S (300Pa)
Conditions nominales d'activation/ de sensibilité:					
Capteur de capacité de charge					Conforme
Capteur de réponse en température					
Délai de réponse (temps de réponse) selon EN 1366-2:					
Temps de fermeture					Conforme
Fiabilité opérationnelle:					
Cycles d'ouverture et de fermeture selon EN 1366-2					50 cycles
Cycles d'ouverture et de fermeture selon EN 15650					δ - /MA/ - 300 cycles, δ - /MAFδ / - 300 cycles, δ - /MFSδ V/ - 10.200 cycles, δ - /MFBδ V/ - 10.200 cycles
Durabilité du délai de réponse selon EN1366-2:					
Capacité de charge et réponse en température du capteur					Conforme
Durabilité de la fiabilité opérationnelle selon EN 15650:					
Cycles d'ouverture et de fermeture					Conforme

7. Les performances du produit identifié aux points 1 sont conformes aux performances déclarées indiquées au point 6.
La présente déclaration des performances est établie sous la seule responsabilité du fabricant identifié au point 2.

Signé pour le fabricant et en son nom par:

Joan Arcarons Alibés
(Technical Manager)

Centelles, 22/10/18

CLASSIFICATION

FBK-EIS-120 Clapet rectangulaire avec connexion directe par brides.

À -MA Clapet à réarmement manuel et fermeture automatique par température.

À -MFÀ Vanne avec servomoteur à 24 V ou 230 V et fins de course.

PIÈCES

FBK-EIS-120-MA

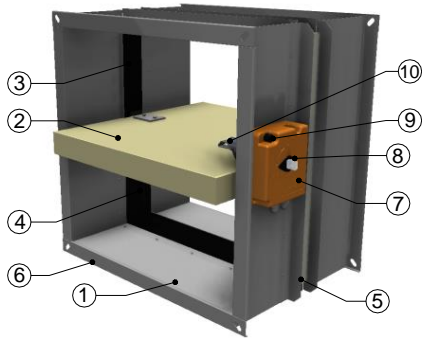

- 1. Carcasse
- 2. Lame d'ouverture et de fermeture
- 3. Joint d'étanchéité
- 4. Joint intumescent
- 5. Châssis périphérique
- 6. Bride de connexion à 90 °
- 7. Mécanisme/MA/
- 8. Indicateur de position
- 9. Bouton-poussoir actionnement
- 10. Fusible thermique à 72 °C

FBK-EIS-120-MFÀ

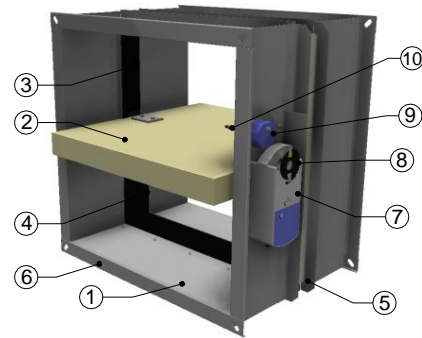

- 1. Carcasse
- 2. Lame d'ouverture et de fermeture
- 3. Joint d'étanchéité
- 4. Joint intumescent
- 5. Châssis périphérique
- 6. Bride de connexion à 90 °
- 7. Servomoteur/MF...
- 8. Indicateur de position
- 9. Bouton de test
- 10. Fusible thermoélectrique à 72 °C

DIMENSIONS

FBK-EIS-120-MA

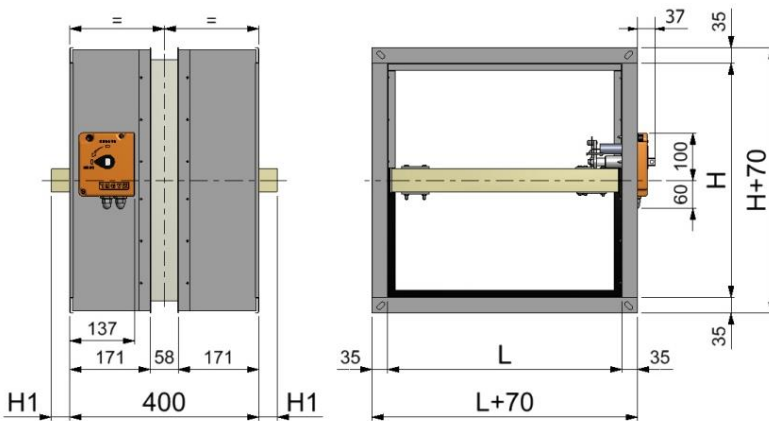

FBK-EIS-120 /CR À

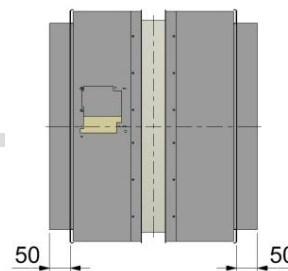

L (mm)	H (mm)	H1 (mm)
200	200	-
250	250	-
300	300	-
350	350	-
400	400	-
450	450	25
500	500	50
550	550	75
600	600	100
700		
800		
900		
1000		

FBK-EIS-120-MFÀ

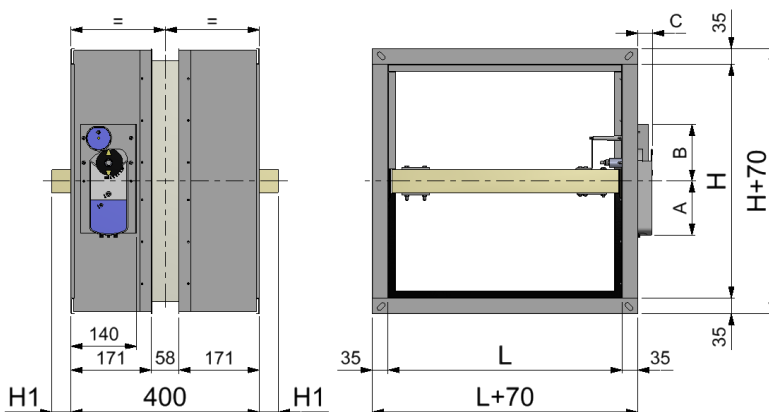

Ref.	A (mm)	B (mm)	C (mm)
MFS...	115	121	32
MFB...	150	121	25

DISPOSITIFS D'ACTIONNEMENT

À -/MA/ Clapet à réarmement manuel et fermeture automatique par fusible thermique taré à 72 °C.

Standard

- Fusible thermique à 72 °C
- Bouton-poussoir de vérification manuelle
- Réarmement manuel
- Indicateur de position de clapet
- protection IP42

En option

À -/PIF/ Contacts fins de course.

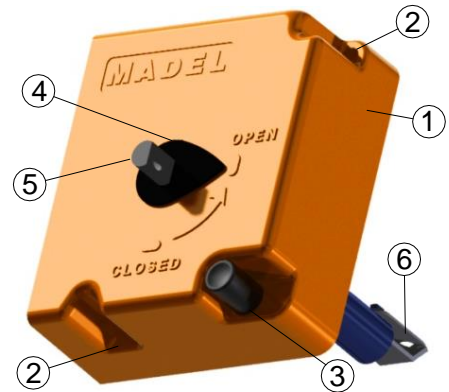
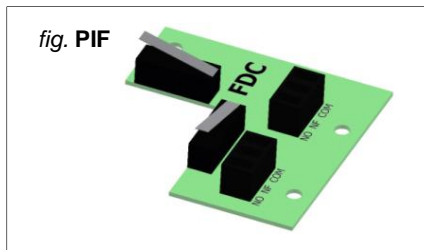
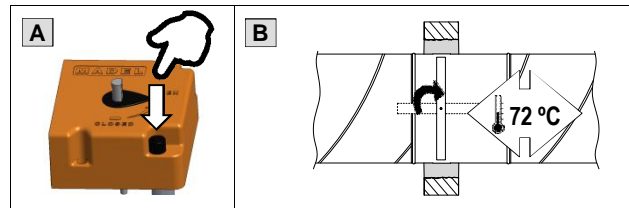

fig. MA

1. Carcasse de dispositif
2. Vis de fixation de carcasse
3. Bouton-poussoir pour fermeture de clapet
4. Indicateur de position de clapet
5. Axe pour réarmement manuel
6. Fusible thermique bimétallique à 72 °C

Fermeture (bloquer)

- ~ **Manuelle** : En appuyant sur le bouton-poussoir (A)
- ~ **Automatique** : Le fusible atteint les 72 °C (B)
- ~ **À distance** : -



Ouverture (restaurer)

- ~ **Manuelle** : En tournant dans le sens antihoraire de 90° l'axe du Mécanisme (5) avec un outil au diamètre inférieur à 8 mm (C)
- ~ **Automatique** : -

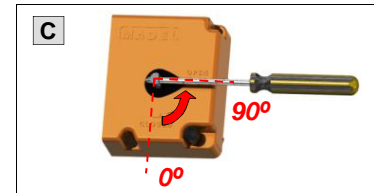

Connexion électrique

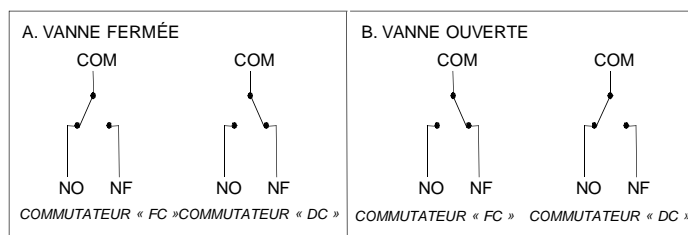
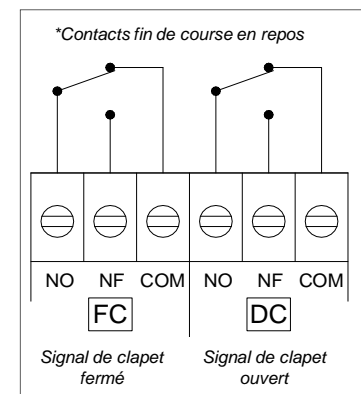
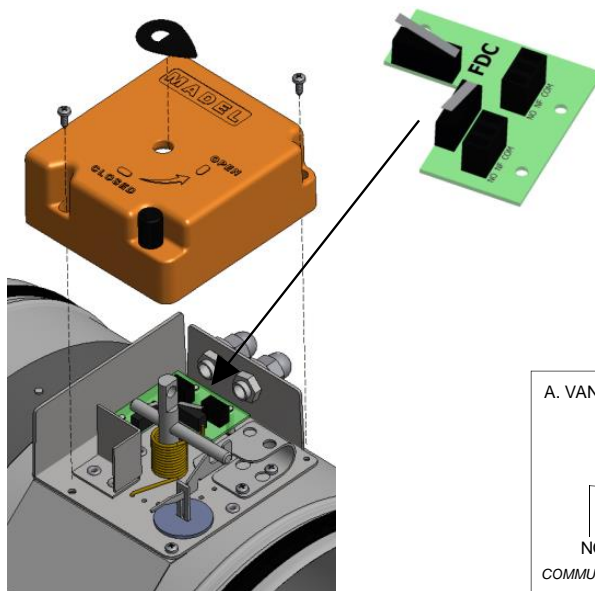

DISPOSITIFS D'ACTIONNEMENT

À - /MFSÀ / Clapet avec servomoteur SIEMENS à réarmement à distance.
 Fermeture à distance et/ou par fusible thermoélectrique taré à 72 °C.

Standard :

- Fusible thermoélectrique 72 °C à l'intérieur et à l'extérieur du clapet
- Réarmement automatique et manuel
- Fermeture à distance ou automatique par température
- Bouton-poussoir de vérification manuelle
- Témoin indicateur de l'état du fusible
- Indicateur de position de clapet
- Contacts fins de course
- Protection moteur /fusible IP54

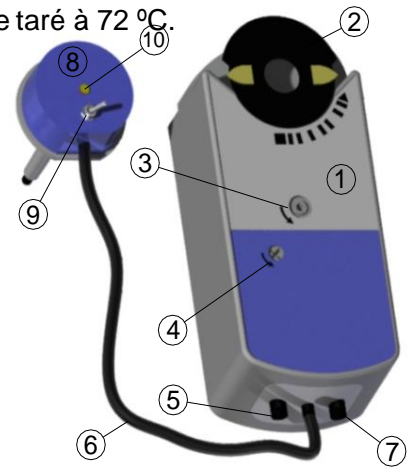

fig. MFSÀ V

1. Actionneur
2. Indicateur de position de clapet
3. Réarmement manuel
4. Blocage manuel
5. Câble de connexion pour commutateurs auxiliaires
6. Câble de fusible thermoélectrique
7. Câble de connexion pour alimentation
8. Fusible thermoélectrique
9. Bouton de vérification
10. Led état de fusible

Référence s/dimension	Couple moteur	Tension	Puissance consommée	Temps ouverture/fermeture
MFS24V	4 Nm	CA 24V/ CC 24/48V	3,5W (en marche) 2W (arrêté)	90s/ 15s
MFS230V	4 Nm	CA 230V	4,5W (en marche) 3,5W (arrêté)	90s/ 15s
MFS24V	7 Nm	CA 24V/ CC 24/48V	3,5W (en marche) 2W (arrêté)	90s/ 15s
MFS230V	7 Nm	CA 230V	4,5W (en marche) 3,5W (arrêté)	90s/ 15s

H	L																
	200	250	300	350	400	450	500	550	600	650	700	750	800	850	900	950	1000
200																	
250																	
300																	
350																	
400																	
450																	
500																	
550																	
600																	

Fermeture (bloquer)

- Manuelle : En appuyant sur le bouton de vérification (A)
- À distance : En interrompant l'alimentation électrique (B)
- Automatique : Le fusible atteint les 72 °C (C)

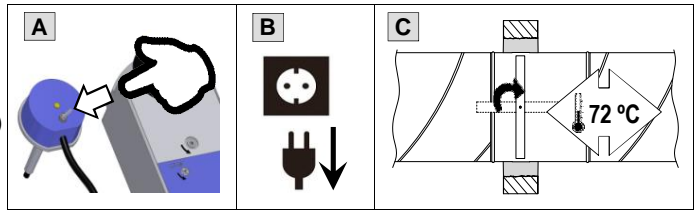

Ouverture (restaurer)

- Manuelle : En tournant dans le sens antihoraire le réarmement manuel avec l'outil (D)
 Pour maintenir le clapet ouvert, bloquer avec le blocage manuel.
- Automatique : En alimentant électriquement le moteur (E)

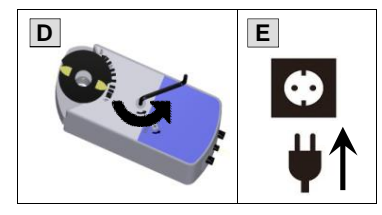

Connexion électrique

SIGNIFICATION	N°	COULEUR
Entrée commutateur « A »	S1	gris/rouge
Contact N.C commutateur « A »	S2	gris/bleu
Contact N.O commutateur « A »	S3	gris/rose
Entrée commutateur « B »	S4	noir/rouge
Contact N.C commutateur « B »	S5	noir/bleu
Contact N.O commutateur « B »	S6	noir/rose

MOTEUR 24 VCA/245 48 VCC		
SIGNIFICATION	N°	COULEUR
Alimentation 24 VCA/245 48 VCC	1	rouge
Neutre	2	noir

MOTEUR 230 VCA		
SIGNIFICATION	N°	COULEUR
Alimentation 230 VCA	3	Marron
Neutre	4	Bleu

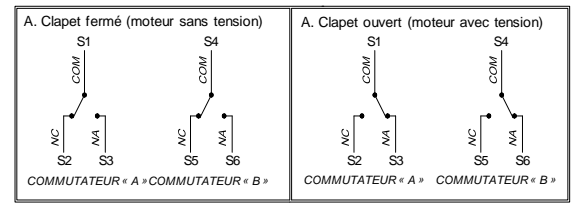

~ Points de commutation fixes à 5 ° et 80 °
 ~~~ Point fixe de commutation à 5 ° pour commutateur « A »  
 ~~~~ Point fixe de commutation à 80 ° pour commutateur « B »

DISPOSITIFS D'ACTIONNEMENT

À - /MFBÀ / Clapet avec servomoteur BELIMO à réarmement à distance.
 Fermeture à distance et/ou par fusible thermoélectrique taré à 72 °C.

Standard :

- Fusible thermoélectrique 72 °C à l'intérieur et à l'extérieur du clapet
- Réarmement automatique et manuel
- Fermeture à distance ou automatique par température
- Bouton-poussoir de vérification manuelle
- Témoin indicateur de l'état du fusible
- Indicateur de position de clapet
- Contacts fins de course
- Protection moteur /fusible IP54

1. Actionneur
2. Indicateur de position de clapet
3. Réarmement manuel
4. Blocage manuel
5. Câble de connexion pour commutateurs auxiliaires
6. Câble de fusible thermoélectrique
7. Câble de connexion pour alimentation
8. Fusible thermoélectrique
9. Bouton de vérification
10. Led état de fusible

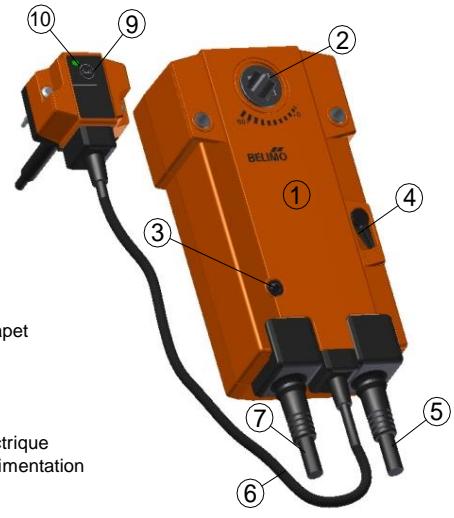
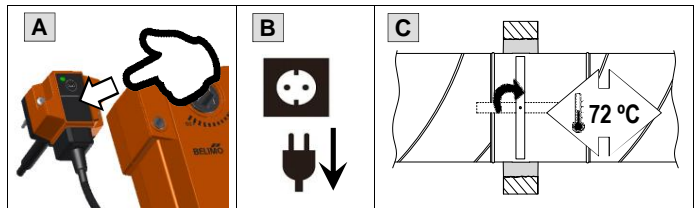

fig. MFBÀ V

| Référence s/dimension | Couple moteur | Tension | Puissance consommée | Temps ouverture/fermeture |
|-----------------------|---------------|-------------------|--------------------------------|---------------------------|
| MFB24V | 9 Nm | CA 24V/ CC 24/48V | 4W (en marche) 1,4W (arrêté) | 30s/ 20s |
| MFB230V | 9 Nm | CA 230V | 4,5W (en marche) 3,5W (arrêté) | 60s/ 20s |

Fermeture (bloquer)

- Manuelle : En appuyant sur le bouton de vérification (A)
- À distance : En interrompant l'alimentation électrique (B)
- Automatique : Le fusible atteint les 72 °C (C)



Ouverture (restaurer)

- Manuelle : En tournant dans le sens antihoraire le réarmement manuel avec l'outil (D)
 Pour maintenir le clapet ouvert, bloquer avec le blocage manuel.
- Automatique : En alimentant électriquement le moteur (E)

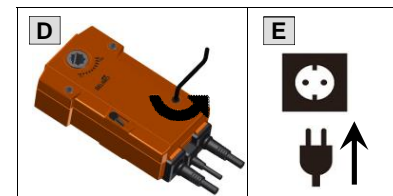

Connexion électrique

| SIGNIFICATION | N° | BFL/BFN | BF |
|-------------------------------|----|---------|-------|
| Entrée commutateur « A » | S1 | Violet | Blanc |
| Contact N.C commutateur « A » | S2 | Rouge | Blanc |
| Contact N.O commutateur « A » | S3 | Blanc | Blanc |
| Entrée commutateur « B » | S4 | Orange | Blanc |
| Contact N.C commutateur « B » | S5 | Rose | Blanc |
| Contact N.O commutateur « B » | S6 | Gris | Blanc |

| MOTEUR 24 VCA/246 48 VCC | | |
|--------------------------------|----|---------|
| SIGNIFICATION | N° | COULEUR |
| Neutre | 1 | noir |
| Alimentation 24 VCA/246 48 VCC | 2 | rouge |

| MOTEUR 230 VCA | | |
|----------------------|----|---------|
| SIGNIFICATION | N° | COULEUR |
| Neutre | 1 | Bleu |
| Alimentation 230 VCA | 2 | Marron |

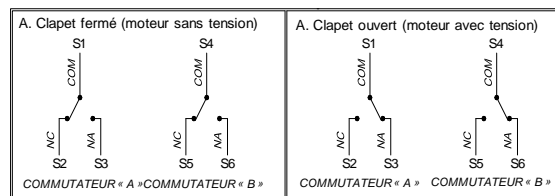

~ Points de commutation fixes à 5 ° et 80 °

- ~ Point fixe de commutation à 5 ° pour commutateur « A »
- ~ Point fixe de commutation à 80 ° pour commutateur « B »

INSTALLATION

GÉNÉRALITÉS

MANIPULATION ET ENTREPOSAGE

- ~ Éviter un entreposage à l'extérieur.
- ~ Éviter le contact avec des liquides.
- ~ Éviter les coups.
- ~ Ne pas placer de poids sur la lame.
- ~ Ne pas utiliser le clapet pour une fin autre que celle pour laquelle il a été conçu.
- ~ Utiliser le dispositif de actionnement pour ouvrir/fermer le clapet, jamais avec la lame.

DISTANCES MINIMALES (d'après EN 1366-2)

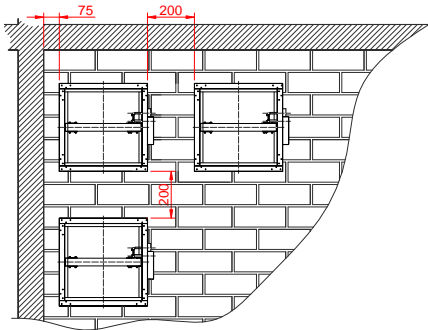

~ La séparation minimale entre les clapets coupe-feu et les éléments constructifs sera de 75 mm.

~ La séparation minimale entre les clapets coupe-feu sera de 200 mm.

CHANTIER SUPPORT ET INSTALLATION

- ~ Les clapets coupe-feu MADEL sont classés pour les types de chantiers support décrits dans ce document ou les chantiers support du même type avec davantage d'épaisseur/densité/nombre de plaques (selon EN 1366-2).
- ~ Toute variation du chantier support, étanchéisation et/ou installation par rapport à l'ouvrage décrit dans ce document empêchera la cartouche de remplir la classification concédée.
- ~ Installer le clapet avec la lame fermée et éviter les pressions excessives sur le corps de ce dernier.
- ~ Éviter la projection de matériaux contre l'intérieur du tunnel.
- ~ Éviter les vibrations dans l'installation.
- ~ Vérifier l'ouverture et la fermeture du clapet une fois installé.
- ~ La dimension intérieure des conduits d'air ne sera pas inférieure à la dimension intérieure du clapet.

Accueil et adresse chantier support

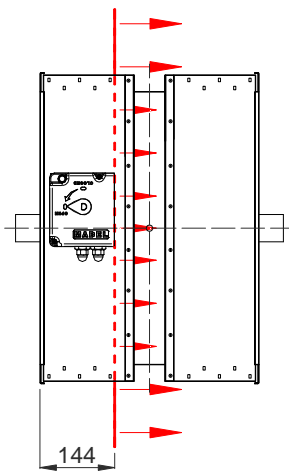

--- Plan début mur/étanchéisation

Installation dans chantier support

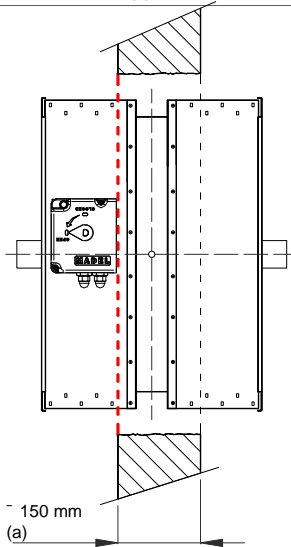

(a) Mur : maçonnerie/ béton armé

Position du mécanisme

~ Chantier support vertical

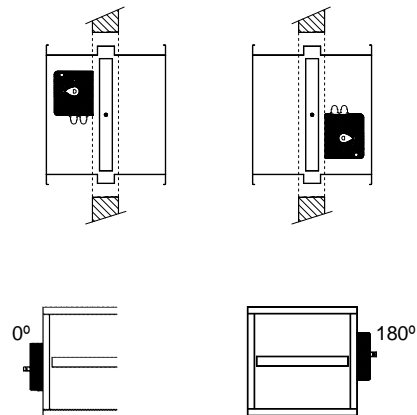

INSTALLATION

- MUR RIGIDE

| Dimensions | Caractéristiques du chantier support | Étanchéisation | Classification | |
|------------------------|--------------------------------------|---------------------------|----------------|---------------------------|
| 200 x 200 à 1000 x 600 | Mur rigide | Maçonnerie $\bar{150}$ mm | Mortier | EI120 (v_e i o) S (300Pa) |
| 200 x 200 à 1000 x 600 | Mur rigide | Béton armé $\bar{150}$ mm | Mortier | EI120 (v_e i o) S (300Pa) |

1. Ouverture dans chantier support

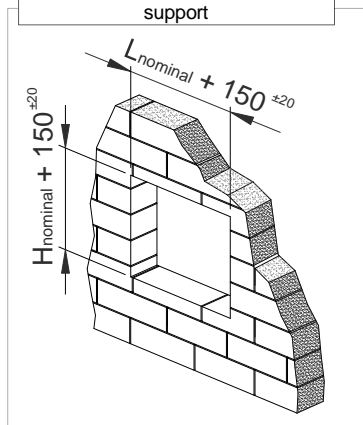

2. Fixation et étanchéisation de clapet dans chantier support

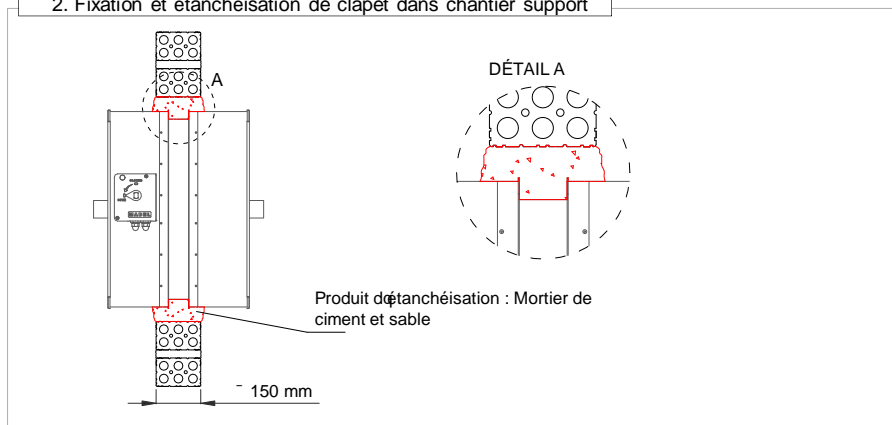

TEXTE DE PRESCRIPTION

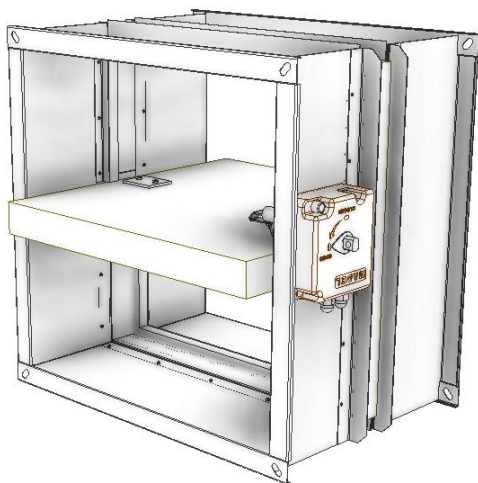

(Manuelle)

Fourn. et mise en place de clapet coupe-feu pour conduit rectangulaire, classé EIS 120 selon norme *EN 13501-3* et avec certification CE selon norme *EN 15650*, de la série **FBK-EIS-120-MA dim. 500 x 300**. Avec dispositif à actionnement manuel. Construit en acier galvanisé et matériel réfractaire. Fusible thermique à 72 °C. Avec joint intumescent et un autre détanchéité empêchant la propagation de fumées. Avec les éléments nécessaires pour le montage. **Marque MADEL.**

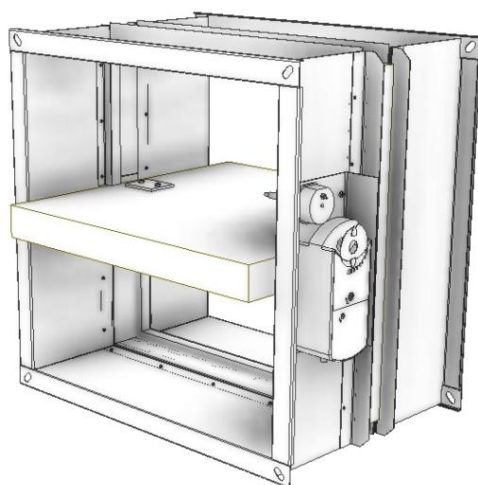

(Motorisée)

Fourn. et mise en place de clapet coupe-feu pour conduit rectangulaire, classé EIS 120 selon norme *EN 13501-3* et avec certification CE selon norme *EN 15650*, de la série **FBK-EIS-120-MFS230V dim. 500 x 300**. Avec axe pour motoriser et servomoteur électrique à 230V **MFS230V**, contacts de début et fin de course. Construit en acier galvanisé et matériel réfractaire. Fusible thermoélectrique à 72 °C. Avec joint intumescent et un autre détanchéité empêchant la propagation des fumées. Avec les éléments nécessaires pour le montage. **Marque MADEL.**

CODIFICATION

FBK-EIS-120 - /CR/ - H - MA - /PIF/ dim. L x A

1
 2
 3
 4
 5
 6

- | | |
|---|--|
| <p>1. Produit</p> <p>2. Cou de connexion
 - (Cou à 90° de 35 mm) (<i>par défaut</i>)
 - /CR/ (Cou droit de 50 mm)</p> <p>3. Orientation
 - H (Axe lame parallèle à la côte inférieure) (<i>par défaut</i>)
 - V (Axe de lame parallèle à une côte supérieure)</p> | <p>4. Dispositif d'actionnement
 - MA (Manuel)
 - MFS (Servomoteur Siemens)
 - MFB (Servomoteur Belimo)</p> <p>5. Accessoires
 - /PIF/ (Plaque de début/fin de course pour -MA)</p> <p>6. Dimensions (mm)
 - L (Longueur de la base)
 - H (Hauteur du côté du dispositif d'actionnement)</p> |
|---|--|

DONNÉES TECHNIQUES

FBK-EIS-120

SECTION DE PASSAGE (m²)

| H \ L | | | | | | | | | | | |
|-------|-------|--------|--------|-------|-------|-------|--------|--------|-------|-------|-------|
| | 100 | 200 | 300 | 400 | 500 | 600 | 700 | 800 | 900 | 1000 | |
| 200 | Afree | 0,007 | 0,019 | 0,03 | 0,042 | 0,053 | 0,065 | 0,077 | 0,088 | 0,1 | 0,111 |
| | Kr | 1,070 | 1,075 | 0,930 | 0,920 | 0,895 | 0,875 | 0,865 | 0,855 | 0,845 | 0,830 |
| | Kf | -24 | -21,75 | -17,5 | -15,5 | -14 | -11,75 | -10,25 | -9,5 | -8,75 | -8 |
| 300 | Afree | 0,013 | 0,035 | 0,056 | 0,078 | 0,099 | 0,121 | 0,143 | 0,164 | 0,186 | 0,207 |
| | Kr | 0,805 | 0,790 | 0,740 | 0,685 | 0,645 | 0,625 | 0,615 | 0,6 | 0,59 | 0,58 |
| | Kf | -18 | -17,25 | -13 | -10,5 | -8,75 | -7,25 | -6 | -5 | -3,75 | -3 |
| 400 | Afree | 0,019 | 0,051 | 0,082 | 0,114 | 0,145 | 0,177 | 0,209 | 0,240 | 0,270 | 0,303 |
| | Kr | 0,735 | 0,715 | 0,655 | 0,595 | 0,550 | 0,530 | 0,525 | 0,490 | 0,480 | 0,470 |
| | Kf | -18 | -14,5 | -10,5 | -9 | -6,25 | -4 | -3,25 | -2,25 | -1 | -0,5 |
| 500 | Afree | 0,025 | 0,067 | 0,108 | 0,150 | 0,191 | 0,233 | 0,275 | 0,316 | 0,358 | 0,399 |
| | Kr | 0,675 | 0,670 | 0,585 | 0,520 | 0,485 | 0,450 | 0,440 | 0,415 | 0,410 | 0,4 |
| | Kf | -16 | -11,75 | -8,5 | -6 | -3,5 | -2 | -0,75 | -0,25 | 0,75 | 2,5 |
| 600 | Afree | 0,031 | 0,083 | 0,134 | 0,186 | 0,237 | 0,289 | 0,341 | 0,392 | 0,444 | 0,495 |
| | Kr | 0,655 | 0,630 | 0,535 | 0,470 | 0,425 | 0,4 | 0,375 | 0,365 | 0,360 | 0,345 |
| | Kf | -14,75 | -10,25 | -6,5 | -3,5 | -2,25 | -0,25 | 1 | 2 | 3 | 4 |

$$Lwa = Lwa1 + Kf$$

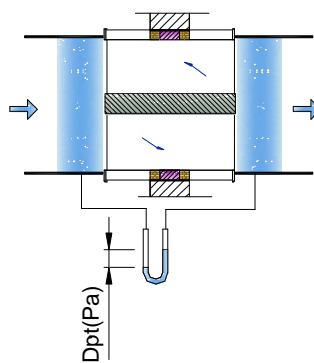

DONNÉES TECHNIQUES

FBK-EIS-120

VITESSE LIBRE / PERTE DE CHARGE / PUISSANCE SONORE

